



**MANUALE PER L'USO E LA MANUTENZIONE
USE AND MAINTENANCE HANDBOOK
MANUEL POUR L'EMPLOI ET LA MAINTENANCE
BEDIENUNGS-UND WARTUNGSANLEITUNG**

Questo manuale contiene importanti informazioni per l'utilizzazione ed il funzionamento sicuri di questa macchina. La mancata lettura di questo manuale prima della messa in funzione o della regolazione o delle manutenzioni della macchina può provocare danni alle persone e/o alle cose. L'operatore deve conoscere l'utilizzazione ed il funzionamento della macchina prima di metterla in moto. Conservare questo manuale per futuri riferimenti. Per nuovi manuali scrivere a: **K&T S.p.A.**

This manual contains important information for safe use and operation of this machine.

Failure to read this manual before starting up, adjusting or carrying out maintenance operations on this machine may cause damage to persons and/or things. The operator must be trained to use the machine before starting it up. Keep this manual for future reference. For new manuals, apply to: **K&T S.p.A.**

Ce manuel contient des renseignements importants pour l'emploi et le bon fonctionnement de cette machine.

Ne pas lire ce manuel avant sa mise en service, son réglage ou son entretien peut engendrer des dommages aux personnes et/ou aux choses. L'opérateur doit connaître l'emploi et le fonctionnement de la machine avant de la mettre en service. Conserver ce manuel pour vos futures utilisations. Si vous en désirez d'autres, écrire à: **K&T S.p.A.**

Dieses Handbuch enthält wichtige Informationen für einen sicheren Gebrauch und Betrieb dieser Maschine.

Eine Nichtbeachtung dieses Handbuchs vor Inbetriebnahme, Regulierung oder Wartungen der Maschine kann Schäden an Personen und/oder Sachen verursachen. Der Bediener muss die Verwendung und die Funktionierung vor Inbetriebnahme der Maschine kennen. Bitte bewahren Sie dieses Handbuch für zukünftige Hinweise auf. Für neue Handbücher wenden Sie sich bitte an: **K&T S.p.A.**

✉ Marketing and production plant: Via Cajkovskij, 14 20092 Cinisello Balsamo - Milano - Italia
☎ Ph.+39.02.6604093 Fax. +39.02.66013445 - e-mail kinfo@kunzletain.com

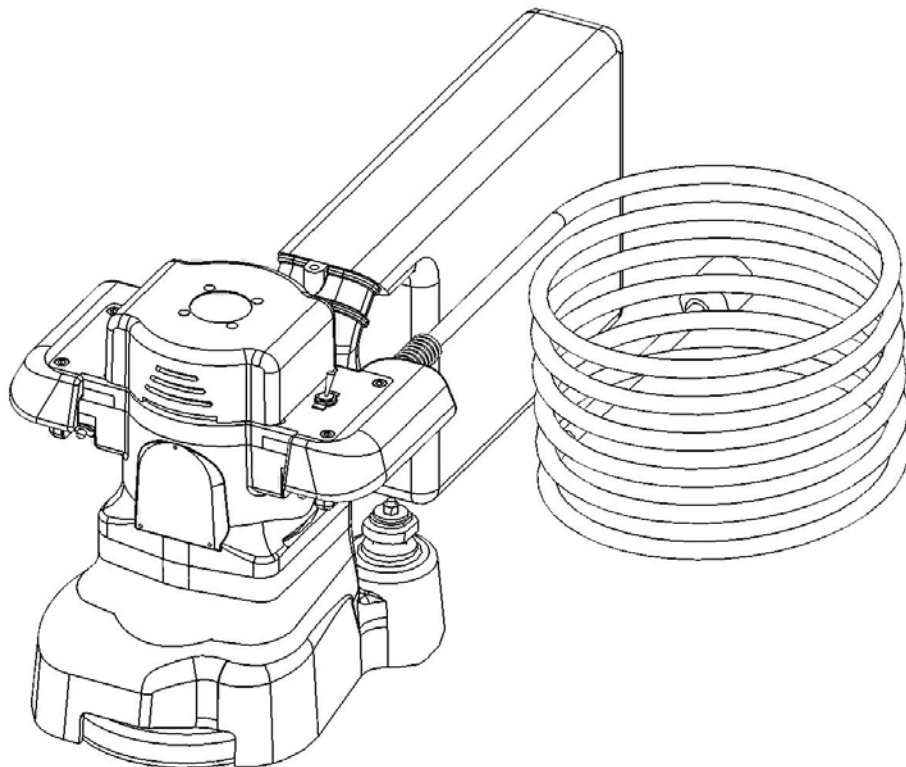

KÜNZLE & TASIN S.p.A.
SINCE 1946
WOOD FLOOR SANDERS AND MACHINES FOR FLOOR TREATMENT



PERICOLO:

La mancata lettura del manuale della macchina **BLIZZARD** prima della messa in funzione o della regolazione o delle manutenzioni della macchina stessa può provocare lesioni alle persone e/o alle cose. L'operatore deve essere istruito nell'uso della macchina prima di metterla in moto.

DANGER:

Failure to read the **BLIZZARD** machine manual before starting up, adjusting or carrying out maintenance operations on the machine itself may cause injury to people and/or damage to things. The operator must be trained to use the machine before starting it up.

DANGER

Lire impérativement le manuel d'usage et d'entretien de la machine **BLIZZARD** avant sa mise en service. Nous vous recommandons de bien lire et respecter les consignes de "danger" et de ne pas les ignorer car cela peut engendrer de graves lésions ou risque de mort. L'opérateur doit être instruit sur l'usage de la machine avant la mise en marche.

GEFAHR:

Eine Nichtbeachtung vor Inbetriebnahme, Regulierung oder Wartung des **BLIZZARD** Handbuchs, könnte Verletzungen an Personen oder Sachen verursachen. Der Bediener muss vor Inbetriebnahme über den Gebrauch der Maschine unterrichtet sein.

**INDICE - CONTENTS
INHALT – SOMMARIE**

Legenda pittogrammi presenti sulla macchina

List of symbol used

Legende auf dem Gerät befindlicher Piktogramme

Légende des pictogrammes présentes sur la machine

Manuale per l'uso e la manutenzione in lingua italiana

Use and maintenance handbook in english language

Manuel d'usage et d'entretien en langue française

Bedienungs- und Wartungsanleitung in deutscher Sprache

5

7

15

23

31

Dichiarazione di conformità

Declaration of conformity

Konformitätserklärung

Déclaration de conformité

39

Smaltimento di apparecchiature da rottamare da parte di privati nell'Unione Europea

Disposal of Waste Equipment by Users in Private Households in the European Union

Entsorgung von Ausschusselektrogeräten durch Benutzer in privaten Haushalten in der EU

Elimination des équipements usagés par les utilisateurs dans les foyers privés au sein de l'Union européenne

40

Edition 2007

KUNZLE & TASIN S.p.A.

Via Cajkovskij, 14 20092 Cinisello Balsamo
Milano - Italy

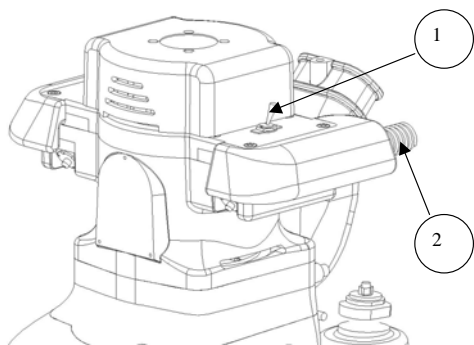

Fig. 1
1-START SWITCH
2-MAINS LEAD

Fig. 2
3-TESTATA
4-VITI DI FISSAGGIO
5-CARBONCINI

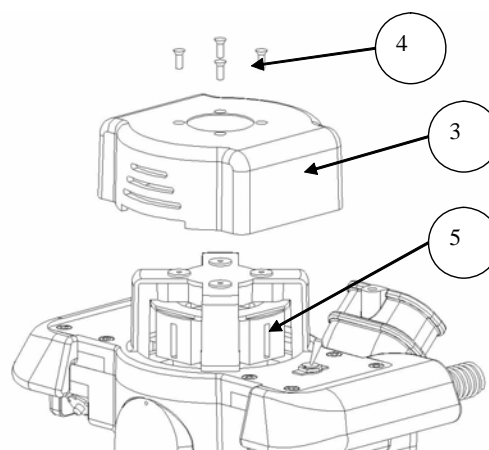
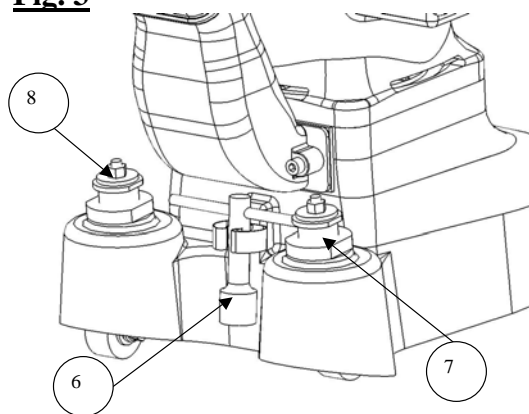
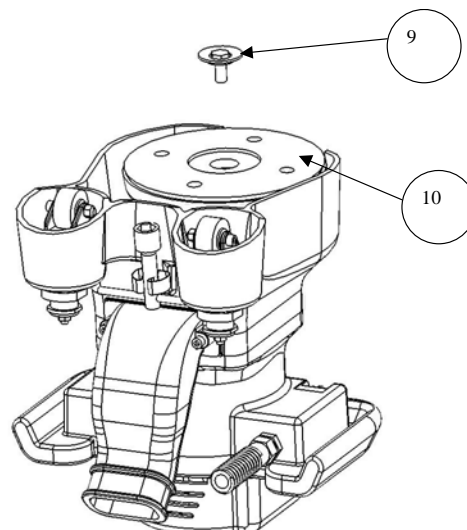

Fig. 3



6-CHIAVE
7-DADO DI BLOCCAGGIO
8-SUPPORTO RUOTA

Fig. 4
9-VITE E RONDELLA CONICA
10-PIATTELLO



LEGENDA PITTOGRAMMI PRESENTI SULLA MACCHINA



LISTED SYMBOLS
LEGENDE AUF DEM GERÄT BEFINDLICHER PIKTOGRAMME
LEGENDE DES PICTOGRAMMES PRESENTS SUR LA MACHINE

	<p>LEGGERE LE ISTRUZIONI CONTENUTE NEL MANUALE D'USO E MANUTENZIONE PRIMA DI UTILIZZARE LA MACCHINA. READ THE INSTRUCTION IN HAND BOOK BEFORE USING MACHINERY. VOR NUTZUNG DES GERÄTS DIE ANGABEN IN DER BETRIEBUNGS- UND WARTUNGSANLEITUNG LESEN. LIRE LES INSTRUCTIONS CONTENUES DANS LE MANUEL D'USAGE ET D'ENTRETIEN AVANT D'UTILISER LA MACHINE.</p>
	<p>DURANTE L'USO E' CONSIGLIATO PROTEGGERE L'UDITO. NOISE HAZARD. WÄHREND DES BETRIEBS WIRD EMPFOHLEN EIN GEHÖRSCHUTZ ZU TRAGEN. IL EST CONSEILLE DE PROTEGER VOTRE OUIE DURANT L'UTILISATION DE LA MACHINE.</p>
	<p>DURANTE L'USO E' CONSIGLIATO PROTEGGERE LE VIE RESPIRATORIE. BREATHING HAZARD. WÄHREND DES BETRIEBS WIRD EMPFOHLEN EIN ATEMSCUTZ ZU TRAGEN. IL EST CONSEILLE DE PROTEGER VOS VOIES RESPIRATOIRES DURANT L'UTILISATION DE LA MACHINE.</p>
	<p>PERICOLO CORRENTE ELETTRICA. ELECTRICAL HAZARD. STROMGEFAHR DANGER, COURANT ELECTRIQUE.</p>
	<p>PERICOLO ORGANI IN MOVIMENTO. DANGER MOVING PARTS. GEFAHR DURCH BEWEGLICHE TEILE. DANGER ,PARTIES DE LA MACHINE EN MOUVEMENT.</p>

PERICOLO:	significa	Lesioni gravi o morte possono verificarsi all'operatore o ad altre persone se gli avvisi PERICOLO trovati su questa macchina o in questo manuale vengono ignorati o non vi si attiene. Leggere e rispettare tutti gli avvisi PERICOLO trovati su questa macchina o in questo manuale.
DANGER:	means:	Serious injury or death may result if users or others fail to observe the " Danger " signs on the machine or in this handbook. Read and respect all " Danger " signs on the machine or in this handbook.
DANGER:	signifie:	Nous vous recommandons de bien lire et respecter les consignes de " Danger " et de ne pas les ignorer car cela peut engendrer de graves lésions ou risque de mort.
GEFAHR:	bedeutet:	Schwere Verletzungen oder Tod für den Bediener oder andere Personen, wenn die auf der Maschine oder in dieser Anleitung mit „ Gefahr “ gekennzeichneten Hinweise missachtet oder nicht gefolgt werden. Alle mit „ Gefahr “ gekennzeichneten Hinweise auf der Maschine oder in dieser Anleitung durchlesen und respektieren.
AVVERTENZA:	significa	Lesioni possono verificarsi all'operatore o ad altre persone se gli avvisi AVVERTENZA trovati su questa macchina o in questo manuale vengono ignorati o non vi si attiene. Leggere e rispettare tutti gli avvisi AVVERTENZA trovati su questa macchina o in questo manuale.
WARNING:	means:	Injury may result if users or others fail to observe the " Warnings " on the machine or in this handbook. Read and respect all " Warnings " on the machine or in this handbook.
AVERTISSEMENT:	signifie:	Nous vous recommandons de bien lire et respecter les consignes " d'avertissement " et de ne pas les ignorer car cela peut engendrer de graves lésions ou risque de mort.
WARNUNG:	bedeutet:	Verletzungen für den Bediener oder andere Personen, wenn die auf der Maschine oder in dieser Anleitung mit „ Warnung “ gekennzeichneten Hinweise missachtet oder nicht gefolgt werden. Alle mit „ Warnung “ gekennzeichneten Hinweise auf der Maschine oder in dieser Anleitung durchlesen und respektieren.
PRECAUZIONE:	significa	Danni possono verificarsi all'operatore o ad altre persone se gli avvisi PRECAUZIONE trovati su questa macchina o in questo manuale vengono ignorati o non vi si attiene. Leggere e rispettare tutti gli avvisi PRECAUZIONE trovati su questa macchina o in questo manuale.
CAUTION:	means:	Damage may result if users or others fail to observe the " Warnings " on the machine or in this handbook. Read and respect all " Warnings " on the machine or in the handbook.
ATTENTION:	signifie:	Nous vous recommandons de bien lire et respecter les consignes " d'avertissement " et de ne pas les ignorer car cela peut engendrer d'importants problèmes pour l'utilisateurs et autres personnes.
VORSICHT:	bedeutet:	Schäden für den Bediener oder andere Personen, wenn die auf der Maschine oder in dieser Anleitung mit „ Vorsicht “ gekennzeichneten Hinweise missachtet oder nicht gefolgt werden. Alle mit „ Vorsicht “ gekennzeichneten Hinweise auf der Maschine oder in dieser Anleitung durchlesen und respektieren.

CARATTERISTICHE TECNICHE-TECHNICAL DATA



DONNÉES TECHNIQUES-GERÄTEIGENSCHAFTEN

DIMENSIONE ABRASIVO ABRASIVE DIMENSION DIMENSIONS DES ABRASIFS SCHLEIFBANDABMESSUNGEN	Ø175mm (7")	
VELOCITÀ DISCO DISK SPEED VITESSE DE LA DISQUE BUERSTENGESCHWINDIGKEIT	BLIZZARD BLIZZARD CE BLIZZARD AUS.	2900 g/min.
MOTORE ASINCRONO ASYNCHRONOUS MOTOR MOTEUR ASYNCHRONMOTOR	BLIZZARD BLIZZARD CE BLIZZARD AUS.	115V-60HZ 1250W 230V-50HZ 1250W 240V-50HZ 1450W
VELOCITÀ MOTORE MOTOR SPEED VITESSE DE LA MOTEUR BUERSTENGESCHWINDIGKEIT	BLIZZARD BLIZZARD CE BLIZZARD AUS.	13000 g/min.
PROTEZIONI MOTORE DI SICUREZZA SAFETY MOTOR PROTECTION PROTECTION DU MOTEUR DE SECURITE MOTORSCHUTZ SICHERHEITSMOTORSCHUTZ	In caso di mancanza di tensione il motore non riparte senza il riarmo manuale da parte dell'operatore Double protection. Motor stop by handle. Motor stop by release starting command. Double protection. Arrêt du moteur avec le manche. Arrêt du moteur au relachement des commandes de démarrage. Doppelter Schutz. Der Motor wird durch den Griff abgestellt. Der Motor wird bei der Aussetzung der Laufbedienung abgeschaltet	
RUOTE WHEELS ROUES RÄDER	N° 2 Ø40	
VIBRAZIONE (valore ponderato dello scarto quadratico medio dell'accelerazione) VIBRATION (sound pressure level averaged over the measurement surface at 0,4 m VIBRATIONS (valeur pondérée de l'écart quadratique moyen de l'accélération) VIBRATION (Durchschnittlicher Wert des durchschnittlichen quadratischen Abfalls der Beschleunigung.)	<= 1.45 m/s²	
RUMOROSITA' (livello di pressione acustica continuo ponderato A misurato alla distanza di 0,4 m dalle impugnature e a 1,5 m di altezza dal suolo) NOISENESS (sound pressure level averaged over the measurement surface at 0,4 m distance from handle and 1,5 m over the ground) BRUIT (niveau de pression acoustique continu pondéré A mesuré à la distance de 0.4 m. des poignées et à 1.5 m. de hauteur du sol) SCHALLPEGEL (Dauerschalldruck A bei einem Abstand von 0,4 m vom Griff und 1,5 m über dem Boden)	87,5 dB(A)	
DIMENSIONI MACCHINA MACHINE DIMENSION DIMENSIONS DE LA MACHINE ABMESSUNGEN DER MASCHINE	275mm x 370mm x 370mm	
PESO NETTO NET WEIGHT POIDS NET NETTOGEWICHT	15 Kg	
DIMENSIONI IMBALLO PACKAGE DIMENSION DIMENSIONS DE L'EMBALLAGE VERPACKUNGSABMESSUNGEN	N° 1 colli,pack,Colis,Kolli 440X800X480mm	
PESO LORDO GROSS WEIGHT POIDS BRUT BRUTTOGEWICHT	17,5 Kg	

INDICE



IMMAGAZZINAMENTO	7
TRASPORTO E MOVIMENTAZIONE DELLA MACCHINA	8
TRASPORTO CON UNA PERSONA	8
TRASPORTO CON DUE PERSONE	8
MESSA IN SERVIZIO	8
ISTRUZIONI PER IL COLLEGAMENTO ELETTRICO	8
CAVI, PROLUNGHE E SPINE	9
INDICAZIONE PER LA RIMOZIONE DELLA SEGATURA DA LAVORAZIONE	10
RACCOMANDAZIONI SULLE MISURE DI PREVENZIONE PER L'UTILIZZATORE	10
MEZZI DI PROTEZIONE INDIVIDUALE	10
RISPETTO DELLE PROTEZIONI E DEI SEGNALI DI PERICOLO	10
ISTRUZIONI PER IL CORRETTO UTILIZZO DELLA MACCHINA	11
INDICAZIONI RELATIVE ALLA MACCHINA STESSA	12
USI NON CONSENTITI	12
DESCRIZIONE PER L'AVVIAMENTO E ARESTO DELLA MACCHINA	12
PROCEDURE PER LA REGOLAZIONE DELLA MACCHINA	13
PROCEDURE PER IL MONTAGGIO DEL DISCO ABRASIVO	13
PROCEDURE PER LA CENTRATURA DEL DISCO ABRASIVO	13
REGOLAZIONE DELLA SUPERFICIE DI LAVORO SUL PAVIMENTO	13
MANUTENZIONE (DA ESEGUIRSI PERIODICAMENTE)	13
PARTI DI RICAMBIO	14
SITUAZIONI DI EMERGENZA (rivolto all'utilizzatore)	14

IMMAGAZZINAMENTO



Si consiglia di immagazzinare la macchina senza toglierla dall'imballo d'origine, che è composto da due colli, uno per il corpo motore e uno per il manico.

Se la macchina viene tolta dall'imballo originale e non viene usata per parecchio tempo bisogna far sì che le ruote non rimangano troppo a contatto con il suolo, con conseguente ovalizzazione delle stesse. Quindi bisogna premunirsi di due supporti alti almeno 30mm sui quali appoggiare la macchina facendo attenzione che il contatto avvenga sul basamento.

Immagazzinare la macchina in un edificio asciutto, in caso contrario si possono verificare danni alla macchina.

Temperatura d'immagazzinamento da -20 °C a 50 °C.

TRASPORTO E MOVIMENTAZIONE DELLA MACCHINA

AVVERTENZA: Poiché la macchina è pesante, staccare il manico e gli eventuali accessori dallo stesso prima di trasportarla. Farsi aiutare per sollevare la macchina.

TRASPORTO CON UNA PERSONA

Per facilitare il trasporto, la macchina è smontabile in due parti:

- Manico (fig.2)
- Corpo motore (fig.3)

procedendo come segue:

1. Accertarsi che il cavo di alimentazione (16 fig.8) sia scollegato dalla linea elettrica e dalla macchina
2. Dalla parte inferiore della scatola fissata al manico, scollegare la spina di alimentazione del cavo motore (sganciare il meccanismo di sicurezza e sfilare la spina) (6 fig.3)
3. Mantenere saldamente verticale il manico e rimuovere la spina di centraggio posta alla sua base (2-3 fig.2)
4. Agendo in senso antiorario sul volantino (4 fig.2) la spina di centraggio (3 fig.2) viene sfilata dalla sede in modo automatico sino a due terzi della lunghezza totale; estrarre completamente la spina tirando verso l'esterno
5. Rimuovere il manico sfilandolo dal basamento motore (1 fig.1) e riposizionare la spina di centraggio nel tamburo interno del manico. (7 fig.4)
6. Sollevare il basamento motore impugnando le maniglie poste sulla parte superiore (8 fig.5)

TRASPORTO CON DUE PERSONE

Per trasportare la macchina con due persone operare come segue:

1. Accertarsi che il cavo di alimentazione (16 fig.8) sia scollegato dalla linea elettrica e dalla macchina
2. Il primo operatore si posiziona alla destra della macchina afferrando l'impugnatura destra del manico (9 fig.6) e la maniglia destra del basamento (8 fig.5).
3. Il secondo operatore si posiziona alla sinistra della macchina afferrando l'impugnatura sinistra del manico (9 fig.6) e la maniglia sinistra del basamento (8 fig.5).
4. Entrambi sollevano contemporaneamente la macchina.

MESSA IN SERVIZIO

ISTRUZIONI PER IL COLLEGAMENTO ELETTRICO

Precauzione: Questa macchina funziona solamente con la tensione e la frequenza indicate nella targhetta sulla macchina.

Prima di collegare il cavo alla rete di alimentazione, assicurarsi che la tensione e la frequenza disponibili siano quelle corrette.

Pericolo: Se la macchina è esposta all'acqua o alla pioggia si può verificare la morte per fulminazione. Utilizzare e conservare la macchina in un edificio asciutto.



Pericolo: Se la macchina non è collegata correttamente all'impianto elettrico si può verificare la morte per fulminazione.
Per prevenire possibili scosse elettriche, usare sempre un sistema elettrico a tre fili collegato ad una terra elettrica.
Per la massima protezione contro le scosse elettriche utilizzare un circuito che sia protetto da un interruttore salvavita differenziale.

Pericolo: Se si manomette in qualunque modo la spina di massa si può verificare la morte per fulminazione.
Non tagliare, asportare o spezzare la spina di massa.
Non tentare di infilare una spina a tre terminali in una presa o connettore che non sia una presa o connettore a tre fori.
Se la presa non si accoppia con la spina consultare un elettricista autorizzato.

Pericolo: Se la macchina viene usata con la spina o il cavo di alimentazione danneggiati si può verificare la morte per fulminazione.
Se i cavi o le spine sono usurati o in qualunque modo danneggiati, fateli sostituire dal costruttore o dal servizio di assistenza tecnica **K&T** o comunque da una persona con qualifica simile, in modo da prevenire ogni rischio.

CAVI, PROLUNGHE E SPINE

Usare solamente cavi approvati a tre conduttori di cui due principali e uno di terra.

Lunghezza massima consigliata del cavo 10 m; per lunghezze superiori ai 10 m usare cavi di sezione maggiore.

Pericolo: Se la macchina viene usata con cavi di sezione insufficiente e/o lunghezza eccessiva si possono verificare danni alle persone e/o alle cose.

MACCHINA CON MOTORE MONOFASE 230 V \cong 50/60Hz

Per l'Europa il cavo di alimentazione deve essere del tipo approvato **HAR** designazione **HO5VV-3x2,5 mm²** e la spina deve essere del tipo approvato **2P+T 16A 200÷250**

Per versioni diverse da quella europea consultare un distributore K&T autorizzato

ISTRUZIONI PER L'ASSEMBLAGGIO DOPO IL TRASPORTO

Per montare la macchina dopo il trasporto, procedere come segue:

1. Rimuovere la spina di centraggio (3 fig.2) dal tamburo interno del manico (7 fig.4) svitando in senso antiorario il volantino (4 fig.2).
2. Infilare verticalmente la base del manico tra le due spalle del basamento motore (fig.4) fino ad appoggiarla al riferimento di centraggio (fig.4).
3. Inserire la spina di centraggio nei riferimenti presenti nelle due spalle e completare l'inserimento della spina di centraggio ruotando in senso orario il volantino sino al bloccaggio.
4. Collegare la spina di alimentazione del cavo motore e bloccare con meccanismo di sicurezza (6 fig.3).

Precauzione: La scatola elettrica deve essere rivolta verso la parte posteriore della macchina.
Mantenere il manico verticale rispetto al basamento motore in modo che il microinterruttore (5 fig.3) posizionato alla base sia premuto.
La spina di centraggio deve essere completamente inserita in modo da garantire un perfetto controllo della macchina in fase di lavoro.

Pericolo: Utilizzando la macchina non completamente montata si possono verificare lesioni alle persone e/o danni alle cose.
Non utilizzare la macchina che non sia completamente montata.
Mantenere chiusi tutti gli elementi di serraggio.



Mantenere le regolazioni della macchina secondo le specifiche.

1. Montare il manico in posizione verticale.
2. Collegare il cavo di alimentazione alla macchina e alla linea elettrica.

INDICAZIONI PER LA RIMOZIONE DELLA SEGATURA GENERATA DURANTE LA LAVORAZIONE

Pericolo: Durante le lavorazioni su pavimenti in legno la polvere di smerigliatura può accendersi spontaneamente e causare lesioni o danni.
La polvere di smerigliatura che, nel caso di utilizzo dell'accessorio gruppo aspirante viene raccolta nel bidone o nel sacchetto di carta deve essere opportunamente sistemata.
Vuotare sempre la polvere di smerigliatura in contenitori metallici che siano collocati all'esterno degli edifici.

Pericolo: **La polvere di smerigliatura può accendersi spontaneamente e causare lesioni o danni.** Vuotare il contenuto del bidone quando è pieno per 1/3.
Sostituire il sacchetto di carta raccogli-polvere ogni volta che si è finito di usare la macchina. Non lasciare mai incustodito il sacchetto per la polvere di smerigliatura. Non vuotare il contenuto del sacchetto per la polvere sopra un fuoco. Non riutilizzare il sacchetto di carta ma sostituirlo con uno nuovo

RACCOMANDAZIONI SULLE MISURE DI PREVENZIONE PER L'UTILIZZATORE

MEZZO DI PROTEZIONE INDIVIDUALE

Avvertenze: La polvere di smerigliatura si può diffondere nell'aria: non deve essere respirata mentre si usa la smerigliatrice. Indossare sempre una maschera per la polvere quando si utilizza l'attrezzatura per smerigliare.

Avvertenze: Si possono verificare lesioni agli occhi e/o al corpo se, durante la smerigliatura, non si indossano indumenti o dispositivi di protezione. Indossare sempre, durante qualunque operazione di smerigliatura, occhiali di sicurezza, abiti protettivi e maschera per la polvere.

RISPETTO DELLE PROTEZIONI E DEI SEGNALI DI PERICOLO

Pericolo: Utilizzando la macchina non completamente montata si possono verificare lesioni alle persone e/o danni alle cose. Non utilizzare la macchina che non sia completamente montata. Mantenere chiusi tutti gli elementi di serraggio.
Mantenere le regolazioni secondo le specifiche.

Pericolo: Si possono verificare lesioni o danni utilizzando la smerigliatrice senza i ripari e i coperchi nelle loro protezioni. Accertarsi sempre che tutti i ripari ed i coperchi siano nella loro posizione e ben fissati.

Pericolo: La smerigliatura di pavimenti in legno può creare un ambiente esplosivo. Sigarette, sigari, pipe, accendini, fiamme pilota ed ogni altra sorgente di fuoco possono creare una esplosione se attivi durante il lavoro di smerigliatura. Le sorgenti di fuoco devono essere completamente allontanate dall'area di lavoro.

Pericolo: Le aree di lavoro che sono poco ventilate possono creare un ambiente esplosivo quando alcuni materiali combustibili sono presenti nell'atmosfera, come, ad esempio, solventi, diluenti, alcoli, carburanti, alcune vernici, polvere di legno e altri materiali combustibili. Le macchine per la smerigliatura dei pavimenti possono causare l'incendio dei materiali e dei vapori combustibili. Leggere le istruzioni del fabbricante di ogni prodotto chimico usato per stabilirne la combustibilità. Mantenere l'area di lavoro ben ventilata.



- Pericolo:** Urtando dei chiodi durante la smerigliatura si può generare una esplosione od un incendio. Affondare sempre tutti i chiodi prima di smerigliare le superfici.
- Pericolo:** Se il circuito di alimentazione scatta ripetutamente oppure è sottodimensionato può causare morte per fulminazione. Fare controllare da un elettricista autorizzato i fusibili, il circuito di protezione o la linea di alimentazione.
- Pericolo:** La manutenzione e/o le riparazioni eseguite su una macchina che non sia opportunamente scollegata dalla linea di alimentazione può causare morte per fulminazione. Scollegare la linea di alimentazione prima di eseguire qualunque lavoro di manutenzione e/o di riparazione.
- Pericolo:** L'uso di questa macchina su un circuito privo di terra può provocare morte per fulminazione. Non scollegare mai o inabilitare il conduttore di alimentazione di terra. Consultare un elettricista se il conduttore di terra è mancante o se si sospetta che il circuito non sia convenientemente a terra.
- Pericolo:** L'uso di questa macchina con il cavo di alimentazione danneggiato può provocare una scossa elettrica. Non usare la macchina se il cavo di alimentazione è danneggiato. Non usare il cavo elettrico per spostare la macchina.
- Pericolo:** Si possono verificare lesioni se la smerigliatrice passa sopra il cavo di alimentazione. Mantenere il cavo lontano dalla parte inferiore della macchina per evitare il contatto con l'abrasivo. Tenere sempre sollevato il cavo di alimentazione sopra la macchina.
- Pericolo:** Le parti in moto di questa macchina possono causare gravi lesioni e/o danni. Mantenere le mani, i piedi e le parti non aderenti degli abiti lontani da tutte le parti in moto della smerigliatrice.
- Avvertenze:** Gravi lesioni e/o danni si possono verificare se non vengono lette e rispettate tutte le istruzioni trovate su questa macchina o in questo manuale. Leggere e rispettare tutte le istruzioni di sicurezza. Assicurarsi che tutte le targhette, le decalcomanie, le avvertenze, le precauzioni e le istruzioni siano fissate alla macchina. Procurarsi nuove targhette dal vostro distributore K&T autorizzato.
- Precauzioni :** Si possono verificare lesioni o danni se le manutenzioni e le riparazioni sono eseguite da persone da personale non autorizzato.
- Precauzioni :** Si possono verificare danni alla macchina se, per l'immagazzinamento, la stessa non è conservata in un edificio asciutto.

ISTRUZIONI PER IL CORRETTO UTILIZZO DELLA MACCHINA

Apparecchio adatto per uso commerciale, esempio in hotel, scuole, ospedali, uffici, case, negozi. Le seguenti informazioni mettono in evidenza condizioni potenzialmente pericolose per l'operatore e/o per la macchina. Leggere attentamente questo manuale e prendere dimestichezza con la macchina. Imparare a conoscere quando queste condizioni possano esistere. Disporre tutti i dispositivi di sicurezza sulla macchina. Prendere tutte le iniziative necessarie per istruire il personale che utilizzerà la macchina. Denunciare immediatamente danni alla macchina o funzionamento non corretto.

1. Tenere le mani e gli abiti lontani dalle parti rotanti.
2. Tenere le mani sui manici quando il motore è in moto.
3. Non abbandonare la macchina quando il motore è in moto.
4. Non far funzionare la macchina con il basamento motore girato sottosopra.
5. Fare sempre funzionare la macchina con gli accessori fissati nella propria posizione.
6. Scollegare sempre il cavo di alimentazione dalla macchina prima di iniziare la manutenzione.
7. Il trasporto deve essere eseguito con precauzione visto l'elevato peso delle singole parti in cui la macchina è scomponibile.
8. Usare sempre la macchina in aree ben ventilate.
9. Sistemare sempre la polvere di smerigliatura in modo corretto.



10. Usare dischi abrasivi forniti con l'apparecchio oppure del tipo specificato nel manuale di istruzioni.
11. Avviare la smerigliatrice solo con i dischi abrasivi montati correttamente e arrestare il motore qualora questi non siano più in condizioni ottimali di lavoro.

INDICAZIONI RELATIVE ALLA MACCHINA

USI NON CONSENTITI

Precauzione: Si possono verificare lesioni o danni usando la macchina per spostare altri oggetti o muoversi in pendenza. Non mettersi a cavallo della macchina in moto.

Precauzione: Si possono verificare danni gravi alla superficie in lavoro se la macchina viene lasciata ferma in un punto mentre il disco è a contatto con la superficie. Per evitare danni alla superficie avvicinarsi alla linea di taglio con delicatezza. Muoversi sempre a velocità costante.

DESCRIZIONE PER L'AVVIAMENTO E DELL'ARRESTO DELLA MACCHINA

Per avviare la macchina si procede come segue:

1. Prendere dimestichezza con la macchina e leggere tutte le istruzioni di pericolo, avvertenza e precauzione. Accertarsi che tutti gli operatori abbiano letto questo manuale.
2. Assicurarsi che il manico sia in posizione verticale rispetto al basamento motore.
3. Inclinare il basamento motore facendo perno sulle ruote (fig.7).
4. Inserire il disco trascinatore completo di abrasivo incastrandolo nella corrispondente sede del riduttore (10-11fig. 9).

Avvertenza: Usare solamente i dischi abrasivi indicati nel presente manuale

5. Riportare nella posizione verticale la macchina appoggiando il disco trascinatore sulla superficie da lavorare
6. Localizzare l'alimentazione elettrica. La presa deve essere compatibile con la spina. La presa, per evitare pericoli elettrici, deve essere messa a terra e protetta con un fusibile (20A).
7. Collegare la presa con la spina .
8. Tenere il cavo al di fuori del percorso della macchina.

AVVIAMENTO:

- a) Sollevare con entrambe le mani la leva di sgancio (10 fig.6), ruotare il manico verso l'esterno rilasciando successivamente la leva stessa .
- b) Continuare a ruotare il manico sino al bloccaggio automatico con scatto nella prima posizione intermedia.
- c) Qualora la posizione del manico risulti alta per l'operatore, ripetere l'operazione precedente per portare il manico sino al bloccaggio nella seconda posizione disponibile di lavoro .
- d) Tenendo saldamente l'impugnatura, premere il pulsante di consenso posto sull'estremità superiore del manico (12 fig.6) .
- e) Mantenere premuto il pulsante di consenso.
- f) Avviare la macchina premendo le leve interruttore (11 fig.6) azionando indifferentemente la leva dell'impugnatura destra oppure la leva dell'impugnatura sinistra.
- g) Rilasciare il pulsante di consenso.

ARRESTO :

- a) Rilasciare le leve interruttore (11 fig.6)
- b) Riportare il manico in posizione verticale , sollevando con entrambe le mani la leva di sgancio (10 fig.6)

Importante: In inverno, con temperature molto basse, se il primo avviamento è difficoltoso, togliere il disco trascinatore ed avviare il motore a vuoto lasciandolo girare alcuni



minuti. Indi rimettere il disco trascinatore e ripetere le operazioni di avviamento sopra descritte.

MOTORE BRUSHLESS: Prima della procedura di avvio, selezionare tramite l'apposita manopola posta sulla scatola elettrica, la velocità di rotazione più opportuna in relazione al tipo di abrasivo utilizzato e alla superficie di lavoro.

Avvertenze: Su questa tipo di macchina è montato un dispositivo di sicurezza. Se, durante il lavoro, viene a mancare la tensione il dispositivo si disarma automaticamente impedendo l'avvio accidentale della macchina in caso di ritorno della tensione. Per riprendere il lavoro si devono ripetere le operazioni di avviamento sopra descritte.

PROCEDURE PER LA REGOLAZIONE DELLA MACCHINA

PROCEDURE PER LA CENTRATURA DEL DISCO TRASCINATORE ABRASIVO

Avviando il motore il disco trascinatore si centra e si blocca automaticamente.

PROCEDURE PER LA CENTRATURA DEL DISCO ABRASIVO

Il disco abrasivo va correttamente centrato manualmente sul disco trascinatore.

Avvertenza: Il disco abrasivo si trova nella corretta posizione quando non si avvertono movimenti oscillatori eccentrici del basamento motore.

REGOLAZIONE DELLA DIREZIONE DI SMERIGLIATURA

Per variare la direzione della macchina sul pavimento eseguire le seguenti operazioni:

- Sollevare il manico per indirizzare la macchina verso destra.
- Abbassare il manico per indirizzare la macchina verso sinistra.
- Equilibrare il manico per mantenere la macchina nella posizione desiderata.
- Spingere in avanti al macchina per farla avanzare.
- Tirare verso di se la macchina per farla arretrare.

REGOLAZIONE ALTEZZA IMPUGNATURE

Avvertenza: A macchina in funzione non modificare la posizione dell'altezza del manico. Tale operazione compromette la stabilità della macchina.

REGOLAZIONE NUMERO DI GIRI PER MOTORE BRUSHLESS

Avvertenza: Impostare il valore desiderato prima di eseguire la procedura di avvio. Ruotare il selettore nella posizione più idonea corrispondente all'applicazione richiesta secondo la scala indicata sull'adesivo in corrispondenza del selettore stesso.

Il selettore ha 9 posizioni disponibili (numerata da 1 a 9) e il numero di giri corrispondente varia da un minimo di 80-100 rpm (pos. 1) a 450-500 rpm (pos.9). Tali valori minimi e massimi hanno una certa variabilità per tenere conto dei differenti accessori con cui la macchina può essere equipaggiata.

MANUTENZIONE

La macchina non prevede operazioni di manutenzione a carico dell'utilizzatore. Per qualsiasi esigenza di riparazioni, parti di ricambio o accessori rivolgersi ad un Centro di Assistenza autorizzato o direttamente alla sede **K&T** di Cinisello Balsamo, Via Cajkovskij 14.

PARTI DI RICAMBIO



Usare sempre parti di ricambio originali **K&T**. La garanzia e la responsabilità conseguenti decadono nel caso di utilizzo di parti di ricambio non originali **K&T** e di riparazioni o regolazioni eseguite da personale non autorizzato.

SITUAZIONI DI EMERGENZA (rivolto all'utilizzatore)

DIFETTI	CAUSE	RIMEDI
Taglio insufficiente	Abrasivo consumato o non adatto	sostituire l'abrasivo
Velocità motore insufficiente	Tensione insufficiente dovuta a: lunghezza eccessiva o sezione inadeguata dei cavi allacciamenti precari condensatore difettoso motore difettoso	usare cavi di sezione e lunghezza adeguate predisporre allacciamenti idonei contattare un distributore K&T autorizzato contattare un distributore K&T autorizzato
Il motore non parte	Pulsante consenso o tasto avviamento difettosi Condensatore difettoso Tensione insufficiente per allacciamenti precari Motore difettoso mancanza di tensione all'alimentazione	contattare un distributore K&T autorizzato contattare un distributore K&T autorizzato contattare un distributore K&T autorizzato controllare l'alimentazione e le connessioni
Aspirazione insufficiente delle polveri	Sacchetto polvere in carta pieno per oltre 2/3 Tubo aspirazione ostruito Filtro in tessuto intasato	sostituire il sacchetto in carta pulire il tubo di aspirazione pulire il filtro



CONTENTS

STORAGE	16
TRASPORTATION AND HANDLING	16
TRANSPORT BY ONE PERSON	16
TRANSPORT BY TWO PERSONS	16
BEFORE STARTING	16
ELECTRICAL CONNECTIONS	16
MAINS LEADS, EXTENSIONS AND PLUGS	17
ASSEMBLY INSTRUCTIONS	17
INSTRUCTIONS FOR REMOVING THE SAWDUST PRODUCED DURING WORK	18
USER SAFETY RECCOMANDATIONS	18
PERSONAL SAFETY	18
COMPLIANCE WITH SAFETY STANDARDS	18
INSTRUCTION FOR CORRECT USE	19
INSTRUCTIONS FOR USE	19
INCORRECT USE	19
STARTING AND STOPPING THE MACHINE	20
ADJUSTING THE MACHINE	20
SANDING DRIVE DISK CENTRING PROCEDURE	20
CHANGING SANDING DIRECTION	21
HAND GRIP HEIGHT ADJUSTMENT	21
PERIODIC MAINTENANCE	21
REPLACEMENT PARTS	21
TROUBLESHOOTING (for users)	22



STORAGE

We recommend storing the machine in its original packaging, which is composed of two parts, one containing the motor body and the other containing the handle.

If the machine is removed from its original packaging and not used for long periods the wheels and the roller must be raised from the ground to prevent deformation. Set the machine on two blocks at least 50 cm high, making sure it is resting on the base.

Store the machine in a dry place. Storage in damp conditions will result in damage to the machine.

Storage temperature -20°C to 50°C.

TRANSPORTING AND HANDLING THE MACHINE

WARNING: Since the machine is heavy, remove the motor before transport. Ask for help lifting the machine and motor.

TRANSPORT BY ONE PERSON

To facilitate transport, the machine can be disassembled into two parts:

- Handle (fig. 2).
- Motor body (fig. 3).

proceed as follows:

1. Check that the mains lead (16, fig. 8) is disconnected from the mains supply and the machine;
2. Disconnect the motor power supply plug from the bottom of the box fixed to the handle (release the safety mechanism and unplug). (6, fig. 3);
3. Keeping the handle steady in a vertical position, remove the centring pin on the base (2-3, fig. 2);
4. By turning the handwheel (4, fig. 2) in an anti-clockwise direction, the centring pin (3, fig. 2) is automatically extracted about two thirds of its total length; remove the pin completely by pulling outwards;
5. Remove the handle by pulling it out of the motor base (1, fig. 1) and reposition the centring pin in the drum inside the handle;
6. Lift the motor base using the handles on the top (8, fig. 5).

TRANSPORT BY TWO PEOPLE

With two people to move the machine, proceed as follows:

1. Check that the mains lead (16, fig. 8) is disconnected from the mains supply and the machine;
2. Person one stands to the right of the machine, holding the right grip on the handle (9, fig. 6) and the right handle on the base (8, fig. 5);
3. Person two stands to the left of the machine, holding the left grip on the handle (9, fig. 6) and the left handle on the base (8, fig. 5);
4. Both people lift the machine at the same time.

BEFORE STARTING

ELECTRICAL CONNECTIONS

Caution: The machine is designed to operate exclusively at the voltage and frequency indicated on the machine information plate.
Check that the power supply corresponds to these values before connecting the mains lead.

Danger: Exposing the machine to water or rain constitutes a risk of electric shock. Use and store the machine in a dry place.



Danger: Incorrect connection to the mains supply constitutes a risk of electric shock. To prevent electric shock always use three-pole mains supply connected to a suitable electrical earth.
For maximum shock protection use a mains supply fitted with a differential cut-out switch.

Danger: Tampering in any way with the earth pin may cause electric shock. Do not cut, remove or break the earth wire.
Do not try to fit a three-pin plug into anything other than a three-pin socket. If the plug doesn't fit the socket, contact an authorised electrician.

Danger: Using the machine with a damaged plug or mains lead constitutes a risk of electric shock.
If leads or plugs are worn or damaged in any way, have them replaced by the manufacturer, a K&T authorised dealer or qualified personnel to minimise risk.

MAINS LEADS, EXTENSIONS AND PLUGS

Use only approved three-ply cable with live, neutral and earth.

Maximum recommended mains lead length 10 m. For lengths over **10 m** use heavier cable section.

Danger: Using mains leads with inadequate section and/or of excessive length may result in damage and/or personal injury.

SINGLE PHASE MOTOR MACHINE 230 V~ 50/60 Hz

For Europe the mains lead must be HAR approved type **HO5VV-3x2.5 mm²** and the plug must be approved type 2P+T 16A 200-250V.

For non European versions talk to an authorised K&T dealer

ASSEMBLY INSTRUCTIONS (AFTER TRANSPORT)

To reassemble the machine after transport, proceed as follows:

1. Remove the centring pin (3, fig. 2) from the drum inside the handle (7, fig. 4) by turning the handwheel in an anti-clockwise direction (4, fig. 2);
2. Insert the base of the handle vertically between the two shoulders of the motor base (fig. 4), until it touches the centring reference (fig. 4);
3. Insert the centring pin in the reference holes in the two shoulders and complete insertion by turning the handwheel in a clockwise direction until it blocks;
4. Connect the motor compartment power supply plug and block the safety mechanism (6, fig. 3).

Caution: The electric box must face the rear of the machine. Keep the handle vertical with respect to the base so that the microswitch (5, fig. 3) on the base is pressed.
The centring pin needs to be inserted completely to guarantee machine control during operation.

Danger: Using the machine completely disassembled may cause injury to persons and/or damage to things.
Do not use the machine when partially disassembled.
Keep all guards securely closed.

Keep the machine adjusted according to specifications.

1. Assemble the handle vertically.
2. Connect the power cable between the machine and a mains power socket.



INSTRUCTIONS FOR REMOVING THE SAWDUST PRODUCED DURING WORK

- Danger:** When working on wooden floors, remember that sawdust is inflammable and may ignite spontaneously causing damage and or personal injury. If the vacuum accessory is used, the sawdust collected in the bin or paper bag must be disposed of appropriately. Always empty sawdust into metal containers situated in the open air.
- Danger:** **Sawdust is inflammable and may ignite spontaneously causing injury or damage.**
Empty the dust bag every time you finish using the machine.
Do not abandon dust bags full of sawdust.
Do not empty the contents of the dust bag over a fire.
Do not re-use paper bags but replace them with new ones.

USER SAFETY RECOMMENDATIONS

PERSONAL SAFETY

- Warning:** Sawdust may leak into the air and be breathed in when using the machine. Always wear a face mask with dust filter when using the sander.
- Warning:** Failure to wear eye protection and protective clothing may result in injury while sanding. Always wear safety goggles, protective clothing and face mask when using the machine.

COMPLIANCE WITH SAFETY STANDARDS

- Danger:** Using the machine when not fully assembled may result in damage and/or personal injury. Do not use the machine if incompletely assembled. Keep all guards closed. Maintain machine adjustment as specified.
- Danger:** Damage or injury may result if the sander is used without guards and covers in place. Always check that all guards and covers are in place and well fastened.
- Danger:** Sanding wooden floors may generate an explosive environment. Cigarettes, cigars, lighters, pilot lights and any other naked light may trigger an explosion if used when sanding. Do not use naked lights in the working area.
- Danger:** Poorly ventilated working areas may result in an explosive environment due to the presence of volatile materials such as solvents, alcohol, fuel, certain paints, sawdust and other flammable materials. Floor sanding machines can ignite flammable materials and fumes. Read the instructions on any chemical products used to determine their flammability. Keep the working area well ventilated.
- Danger:** Contact with nails when sanding may generate sparks and cause fire. Always flatten or remove all nails before sanding floors.
- Danger:** Electric shock may result if the power supply cuts out repeatedly due to overload. Have fuses, overload cut-out and mains circuit checked by an authorised electrician.
- Danger:** Electric shock may result if maintenance and/or repairs are carried out on the machine while it is connected to the mains supply. Disconnect the mains before carrying out any form of maintenance and/or repairs.
- Danger:** Using the machine with an unearthed mains supply may result in electric shock. Never disconnect or disable the earth circuit. Consult an electrician if no earth



circuit is present or if the circuit is thought to be inadequately earthed.

Danger: Using the machine with a damaged mains lead may result in electric shock. Do not use the machine if the mains lead is damaged. Do not pull the machine by the mains lead.

Danger: Injury may result if the sander passes over the mains lead. Keep the mains lead away from the lower part of the machine to avoid contact with the abrasive. Always keep the mains lead above the machine.

Danger: Moving parts may cause damage and/or serious injury. Keep hands, feet and loose clothing away from all moving parts of the sander.

Warning: Failure to follow all the instructions contained in this handbook may result in serious injury and/or damage. Read and observe all safety instructions. Check that all information plates, warning/caution labels and instructions are present on the machine. For new plates contact your authorised K&T dealer.

Caution : Maintenance and repairs carried out by unauthorised persons may result in damage and/or personal injury.

Caution : Storing the machine in a damp environment will result in damage.

INSTRUCTIONS FOR CORRECT USE

The appliance is suitable for commercial use, for example in hotels, schools, hospitals, offices, homes and shops.

The information that follow highlight potentially hazardous conditions for the user and/or the machine itself. Read the handbook carefully to get to know the machine and recognise when such conditions may arise. Use all safety systems provided on the machine. Personnel must be trained before using the machine. Immediately report any damage to the machine or incorrect operation.

1. Keep hands and clothing away from moving parts.
2. Keep hands on the handle while the motor is running.
3. Do not leave the machine unattended with the motor running.
4. Do not operate the machine with the motor base upside down.
5. Always use the machine with the accessories fitted in the correct position.
6. Always disconnect the machine from mains supply before carrying out maintenance.
7. Given the weight of individual machine components, always use caution during transport.
8. Use the machine only in well ventilated areas.
9. Always dispose of sawdust correctly.
10. Always use the sanding disks provided with the machine or of the type specified in the handbook.
11. Start the machine only with the sanding disks correctly mounted and stop the motor if they are not in perfect working condition.

INSTRUCTIONS FOR USE

INCORRECT USE

Caution: Using the machine to push other objects or on an incline may result in damage and/or personal injury. Do not ride the machine.

Caution: If the machine remains stationary in one point with the disk running will result in serious damage to the floor being sanded. To prevent damage to the floor always approach the stopping point gently. Do not pause when raising or lowering the roller, but always advance at a constant speed.



STARTING AND STOPPING THE MACHINE

To start the machine proceed as follows:

1. Get to know the machine and read all instructions regarding potential dangers, warnings and precautions. Make sure that all users have read this handbook.
2. Make sure the handle is vertical with respect to the motor base.
3. Tilt the motor base using the wheels as the pivot (fig. 7).
4. Fit the drive disk complete with sanding disk to the special fitting on the reduction gear (fig. 7)

Warning: Only use the sanding disks indicated in this handbook.

1. Restore the machine to the vertical position with the drive disk resting on the surface to sand
2. Locate the electric power supply. The plug must be compatible with the outlet. For safety reasons, the outlet must be earthed and protected with a fuse (**20A**).
3. Put the plug into the outlet.
4. Keep the cable out of the machine's path.

STARTING:

1. Raise the release lever using both hands (10 – fig. 6), rotate the handle outwards and then release the lever.
2. Continue to rotate the handle until it snaps into the first intermediate position.
3. If the position of the handle is too high for the operator, repeat the previous operation until the handle automatically snaps into the second working position.
4. Keep a firm hold on the hand grips and press the OK button on the top of the handle (12 – fig. 6).
5. Keep the OK button pressed.
6. Start the machine by pressing the power controls (11 – fig. 6) on either the right or left hand grip.
7. Release the OK button.

STOPPING:

1. Release the power controls (11 - fig. 6)
2. Return the handle to the vertical position, lifting the release lever with both hands (10 - fig. 6)

Important: If the motor is difficult to start in cold weather, remove the drive disk, then start the motor load-free and let it run for a few minutes. Replace the drive disk and repeat the starting procedure described above.

BRUSHLESS MOTOR: Before switching on the machine, set the operating speed by using the 1 to 9 selector on the electronic box, according to the abrasive used and to the working surface.

Warning: This machine is fitted with safety protection. In case of power failure during use, the circuit breaker automatically cuts out to prevent accidental restart when power is restored. In order to continue working, repeat the starting procedure described above.

ADJUSTING THE MACHINE

SANDING DRIVE DISK CENTRING PROCEDURE

The drive disk centres and blocks itself automatically when you start the motor.



SANDING DISK CENTRING PROCEDURE

The sanding disk must be centred manually on the drive disk.

Warning: The sanding disk is in the correct position when the motor base does not oscillate eccentrically.

CHANGING SANDING DIRECTION

To change the direction of rotation proceed as follows:

1. Raise the handle to turn the machine to the right.
2. Lower the handle to turn the machine to the left.
3. Balance the handle to keep the machine in the desired position.
4. Push the machine forwards to advance.
5. Pull the machine backwards to reverse.

HAND GRIP HEIGHT ADJUSTMENT

Warning: Do not try to change the height of the handle when the machine is operating as this may destabilise it.

RPM ADJUSTMENT FOR BRUSHLESS MOTOR

Warning: Set desired speed before starting. Turn the switch to the appropriate position depending on the application required and according to the scale indicated. The switch has 9 positions (numbered from 1 to 9), corresponding to RPM values in the range 80-100 rpm (position 1) to 450-500 rpm (position 9). These minimum and maximum values are subject to a certain amount of variation according to the different accessories the machine can be equipped with.

PERIODIC MAINTENANCE

The machine requires no user performed maintenance. For any queries regarding repairs, spare parts or accessories apply to an authorised Service Centre or direct to head office in Cinisello Balsamo, Milan, Italy.

REPLACEMENT PARTS

Always use original K&T spare parts. The guarantee and all consequent liability will be forfeited if non-original K&T parts are used or repairs are carried out by unauthorised persons.



TROUBLESHOOTING (for users)

PROBLEM	CAUSE	REMEDY
Insufficient sanding depth	Sanding disk worn or unsuitable	Replace sanding disk
Insufficient motor speed	Insufficient voltage due to: Excessive length or inadequate section of power cables Poor connections Power capacitor defective Motor defective	Use cables with adequate section and length Make proper connections Contact an authorised K&T distributor Contact an authorised K&T distributor
Motor does not start	Defective ok switch or power control Defective power capacitor Insufficient voltage due to poor connections Defective motor No power	Contact an authorised K&T distributor Contact an authorised K&T distributor Contact an authorised K&T distributor Contact an authorised K&T distributor Check mains power and connections
Insufficient dust suction	Dust bag over 2/3 full Suction tube blocked Fabric filter blocked	Replace paper dust bag Clean suction tube Clean filter



SOMMAIRE

EMMAGASINAGE	24
TRANSPORT ET DEPLACEMENT DE LA MACHINE	24
TRANSPORT PAR UNE PERSONNE	24
TRANSPORT PAR DEUX PERSONNES	24
MISE EN SERVICE	24
INSTRUCTIONS POUR LE BRANCHEMENT ELECTRIQUE	24
CABLES, RALLONGES ET PRISES	25
INSTRUCTIONS DE MONTAGE APRES LE TRANSPORT	25
INDICATIONS POUR L'ENLEVEMENT DE LA SCIURE GENEREE DURANT LE TRAVAIL	26
RECOMMANDATIONS SUR LES MESURES DE PREVENTION	26
MOYEN DE PROTECTION INDIVIDUELLE	26
RESPECT DES PROTECTIONS ET DES SIGNAUX DE DANGER	26
INSTRUCTION POUR L'USAGE DE LA MACHINE	26
INSTRUCTIONS POUR UNE CORRECTE UTILISATION DE LA MACHINE	27
USAGE NON CONSENTI	28
DESCRIPTION POUR LA MISE EN MARCHE ET L'ARRET DE LA MACHINE	28
PROCEDURES POUR LE REGLAGE DE LA MACHINE	29
PROCEDURE POUR LE CENTRAGE DU DISQUE ABRASIF	29
REGLAGE DE LA DIRECTION DE PONCAGE	29
PROCEDURES POUR LE REGLAGE DE LA HAUTEUR DES POIGNEES	29
MAINTENANCE A EXECUTER PERIODIQUEMENT	30
PIECES DE RECHANGE	30
DIRECTIVES DE SECOURS (POUR L'UTILISATEUR)	30



STOCKAGE

Il est conseillé de stocker la machine sans la retirer de son emballage d'origine qui se compose de deux colis, un pour le corps moteur et l'autre pour le manche.

Si la machine ôtée de son emballage d'origine est immobilisée pendant une longue période, faire en sorte que les roues ne soient pas trop longtemps au contact du sol sous risque de provoquer leur ovalisation. Se procurer deux supports d'au moins 30 mm de hauteur sur lesquels appuyer la machine en veillant à ce que le contact est lieu sur la base.

Stocker la machine dans un local sec, afin de ne pas l'endommager.

Température de stockage: de - 20°C à 50°C.

TRANSPORT ET DEPLACEMENT DE LA MACHINE

AVERTISSEMENT: La machine est lourde, séparez le manche et les accessoires éventuels avant de la transporter. Faites-vous aider pour soulever la machine.

TRANSPORT PAR UNE PERSONNE

Pour faciliter le transport, la machine peut être démontée en deux parties:

- Manche (fig. 2)
- Corps moteur (fig. 3)

suivre les indications ci-dessous:

1. S'assurer que le câble d'alimentation (16 fig. 8) soit débranché de la ligne électrique et de la machine.
2. En passant par la partie inférieure de la boîte fixée au manche, débrancher la fiche d'alimentation du câble moteur (décrocher le mécanisme de sécurité et dégager la fiche) (6 fig. 3).
3. Maintenir fermement et en vertical le manche et retirer la goupille de centrage placée sur la base (2-3 fig. 2)
4. En intervenant dans le sens contraire des aiguilles d'une montre sur le volant (4 fig. 2), le goupille de centrage (3 fig. 2) est dégagée du siège de façon automatique jusqu'aux deux tiers de sa longueur totale; enlever complètement la fiche en la tirant vers l'extérieur.
5. Retirer le manche en le dégageant de la base du moteur (1 fig. 1) et remettre en place la goupille de centrage dans le tambour intérieur du manche (7 fig. 4).
6. Soulever la base du moteur en saisissant les poignées situées sur la partie supérieure (8 fig. 5).

TRANSPORT PAR DEUX PERSONNES

Pour transporter la machine lorsque deux personnes sont disponibles, suivre les indications ci-dessous:

1. S'assurer que le câble d'alimentation (16 fig. 8) soit débranché de la ligne électrique et de la machine.
2. Le premier utilisateur se place à droite de la machine en saisissant la poignée droite du manche (9 fig. 6) et le bord droit de l'embase (8 fig. 5).
3. Le second utilisateur se place à gauche de la machine en saisissant la poignée gauche du manche (9 fig. 6) et le bord gauche de la base.(8 fig. 5).
4. Les deux utilisateurs soulèvent en même temps la machine.



MISE EN SERVICE

INSTRUCTIONS POUR LE BRANCHEMENT ELECTRIQUE

Attention: Cette machine fonctionne seulement à la tension et à la fréquence indiquées sur la plaque appliquée sur la machine. Avant de brancher le câble au réseau d'alimentation, assurez-vous que la tension et la fréquence disponibles soient correctes.

Danger: Ne pas exposer la machine à l'eau ou à la pluie sous risque de danger de mort par électrocution. Utiliser et stocker la machine dans un bâtiment sec.

Danger: Brancher correctement la machine au système électrique sous risque de mort par électrocution.
Afin de prévenir toute possibilité de décharges électriques, monter un système électrique à trois fils reliés à une prise de terre.
Pour obtenir la protection maximum contre les décharges électriques, utiliser un circuit protégé par un disjoncteur différentiel.

Danger: Veiller de ne détériorer la fiche de masse sous risque de mort par électrocution.
Ne pas couper, enlever ou briser la fiche de masse.
Ne tentez pas de brancher une fiche tripolaire dans une prise ou un connecteur qui ne serait pas une prise ou un connecteur à trois trous.
Si la prise ne s'accouple pas à la fiche, contacter un électricien autorisé.

Danger: Ne pas utiliser la machine si la fiche ou un câble d'alimentation sont endommagés sous risque de mort par électrocution.
Si les câbles ou les fiches sont usés ou endommagés, faites-les remplacer par le constructeur ou par un service après-vente agréé Macrotec ou, par une personne ayant une qualification similaire, de manière à prévenir tout danger.

CABLES, RALLONGES ET FICHES

Utiliser exclusivement des câbles approuvés à trois conducteurs dont deux principaux et un de mise à la terre. La longueur maximum conseillée pour le câble est de 10 m.; pour des longueurs supérieures à 10 m employer des câbles d'une section supérieure.

Danger: Ne pas utiliser la machine avec des câbles d'une section insuffisante et/ou d'une longueur excessive, sous risque de provoquer des lésions corporelles aux personnes ou des préjudices matériels.

MACHINE AVEC MOTEUR MONOPHASE 230 V \approx 50/60Hz

Pour l'Europe, le câble d'alimentation doit être du type approuvé **HAR** désignation **HO5VV-3x2,5 mm²** et la fiche doit être du type approuvé **2Ph+T 32A 200÷250V**.

Pour des versions différentes de la version européenne, consulter un distributeur K&T autorisé.

MISE EN SERVICE

INSTRUCTIONS POUR L'ASSEMBLAGE APRES LE TRANSPORT

Pour remonter la machine après le transport, suivre les indications ci-dessous:

1. Retirer la goupille de centrage (3 fig. 2) du tambour intérieur du manche (7 fig. 4) en desserrant le volant dans le sens contraire des aiguilles d'une montre (4 fig. 2).
2. Introduire verticalement la base du manche entre les deux épaulements de la base du moteur (fig. 4) jusqu'à ce qu'elle s'appuie au repère de centrage (fig. 4).



3. Introduire la goupille de centrage dans les repères situés dans les deux épaulements et compléter l'introduction de la goupille de centrage en tournant le volant dans le sens des aiguilles d'une montre jusqu'à son blocage.
4. Brancher la fiche d'alimentation du câble moteur et bloquer avec le mécanisme de sécurité (6 fig. 3).

Attention: Le boîtier électrique doit être orienté vers la partie postérieure de la machine. Conserver le manche vertical par rapport à la base du moteur de manière à ce que le micro-interrupteur (5 fig. 3) placé à la base soit appuyé. La goupille de centrage doit être entièrement insérée de manière à garantir un contrôle parfait de la machine durant le travail.

Danger: L'utilisation de la machine non complètement montée risque de provoquer des lésions corporelles aux personnes et des dommages matériels. N'utilisez pas la machine si elle n'est pas complètement montée. Assurez-vous que tous les éléments de serrage soient fermés.

Conserver les réglages de la machine selon les spécifications.

1. Monter le manche en position verticale.
2. Brancher le câble d'alimentation à la machine et à la ligne électrique.

INDICATIONS POUR LE RETRAIT DE LA SCIURE PRODUITE PENDANT LE TRAVAIL.

Danger: Durant le travail sur des sols en bois, la poudre de ponçage peut s'embraser spontanément et provoquer des lésions ou des dommages. La poudre de ponçage qui, en cas d'utilisation de l'accessoire du groupe d'aspiration est collectée dans le bidon ou dans le sac en papier, doit être opportunément rangée. Toujours vider la poudre de ponçage dans des récipients métalliques qui devront être placés à l'extérieur du bâtiment.

Danger: **La poudre de ponçage peut s'embraser spontanément et provoquer des lésions ou des dommages.** Vider le contenu du bidon lorsqu'il est rempli à un tiers. Remplacer le sac en papier de ramassage de la poudre après chaque utilisation de la machine. Ne jamais laisser le sac sans surveillance lorsqu'il est plein de poudre de ponçage. Ne pas vider la poudre du sac au-dessus d'une flamme.

Ne pas réutiliser le sac en papier mais le remplacer par un nouveau sac.

RECOMMANDATIONS SUR LES MESURES DE PREVENTION POUR L'UTILISATEUR

MOYEN DE PROTECTION INDIVIDUELLE

Avertissement: La poudre de ponçage peut se répandre dans l'air et être respirée lors de l'utilisation de la ponceuse. Toujours porter un masque de protection contre la poudre lors de l'utilisation de l'outillage à poncer.

Avertissement: Risque de lésions graves aux yeux et/ou au corps si, durant le ponçage, vous ne portez pas des vêtements ou des dispositifs de protection. Lors de toute opération de ponçage, toujours porter des lunettes de sécurité, des vêtements de protection et un masque contre la poudre.

RESPECT DES PROTECTIONS ET DES SIGNAUX DE DANGER

Danger: Ne pas utiliser la machine si elle n'est pas complètement montée, sous risque de provoquer des préjudices corporels aux personnes et/ou des dommages matériels. Veiller à ce que tous les éléments de serrage soient fermés. S'assurer



que les réglages de la machine sont réalisés conformément aux spécifications.

- Danger:** Toute utilisation de la ponceuse sans que les protections et les carters aient été montés dans leur position risque de provoquer des préjudices corporels aux personnes et/ou des dommages matériels. Toujours s'assurer que toutes les protections et les carters soient en place et bien fixés.
- Danger:** Le ponçage des sols en bois risque de créer un environnement explosif. Cigarettes, cigares, pipes, briquets, flammes pilote et toute autre source de feu risque de provoquer une explosion s'ils sont actifs durant le travail de ponçage. Les sources de feu doivent être complètement éloignées de l'aire de travail.
- Danger:** Les aires de travail peu ventilées risquent de créer un environnement explosif en présence de matériaux combustibles dans l'atmosphère, tels des solvants, des diluants, des alcools, des carburants, certaines peintures, de la poudre de bois et d'autres matériaux combustibles. Les ponceuses pour sols risquent de provoquer l'incendie des matériels et des vapeurs combustibles. Lire les instructions du fabricant de tous les produits chimiques employés afin de déterminer leur combustibilité. Veiller à ce que l'aire de travail soit toujours bien ventilée.
- Danger:** Des clous heurtés durant le polissage risquent de générer une explosion ou un incendie. Toujours river tous les clous avant de polir les surfaces.
- Danger:** Si le circuit d'alimentation se déclenche d'une manière réitérée ou s'il est sous-dimensionné, il y a risque de mort par électrocution. Faire contrôler les fusibles, le circuit de protection ou la ligne d'alimentation par un électricien agréé.
- Danger:** Tout entretien et/ou réparation effectués sur une machine qui ne serait pas opportunément coupée de la ligne d'alimentation risque de provoquer la mort par électrocution. Débrancher la ligne d'alimentation avant d'exécuter n'importe quelle opération d'entretien et/ou de réparation.
- Danger:** L'emploi de cette machine sur un circuit dépourvu de mise à la terre risque de provoquer la mort par électrocution. Ne jamais débrancher ou mettre hors service le câble d'alimentation de la terre. Faire appel à un électricien en cas d'absence du fil de mise à la terre ou de doute quant à une bonne mise à la terre du circuit.
- Danger:** Ne pas utiliser cette machine si son cordon d'alimentation est endommagé sous risque de provoquer une décharge électrique. Ne pas tirer sur le câble électrique pour déplacer la machine.
- Danger:** Risque de lésions corporelles ou de mort par électrocution au cas où la ponceuse passerait au-dessus du câble d'alimentation. Garder le câble loin de la partie inférieure de la machine pour éviter tout contact avec l'abrasif. Toujours conserver soulevé le câble d'alimentation au-dessus de la machine.
- Danger:** Les parties en mouvement de cette machine risquent de provoquer de graves lésions et/ou des dommages. Veillez à garder vos mains, vos pieds et les parties non adhérentes de vos vêtements loin de toutes les parties en mouvement de la ponceuse.
- Avertissement:** Lire et respecter toutes les instructions indiquées sur la machine ou dans le présent manuel sous risque de graves lésions corporelles ou de dommages matériels. Lire et respecter toutes les instructions de sécurité. S'assurer que toutes les plaques, les décalcomanies, les avertissements, les indications d'attention et les instructions sont fixés à la machine. Procurez-vous de nouvelles plaques chez votre distributeur K&T agréé.



Attention: Ne pas effectuer les réparations par des personnes non autorisés sous risques de lésions corporelles ou de dommages matériels.

Attention: En cas de stockage dans un édifice humide, la machine risque de s'endommager. Stocker la machine dans un édifice sec.

INSTRUCTIONS POUR UNE UTILISATION CORRECTE DE LA MACHINE

L'appareil est adapté à un usage commercial, par exemple dans les hôtels, les écoles, les hôpitaux, les bureaux, les maisons et les magasins.

Les informations contenues dans ce manuel indiquent les conditions potentiellement dangereuses pour l'opérateur et/ou pour la machine. Lire attentivement ce manuel et se familiariser avec la machine pour apprendre à connaître les situations où ces conditions pourraient être présentes.

Prendre toutes les initiatives nécessaires pour instruire le personnel qui se servira de la machine.

Dénoncer immédiatement pour tout dommage à la machine ou tout fonctionnement non correct.

1. Garder les mains et les vêtements loin des parties en rotation.
2. Garder les mains sur les manches de la machine, lorsque le moteur tourne.
3. Ne pas laisser la machine sans surveillance lorsque le moteur tourne.
4. Ne pas faire fonctionner la machine avec l'embase du moteur renversée.
5. Faire toujours fonctionner la machine avec les accessoires fixés dans leur position.
6. Toujours débrancher le câble d'alimentation de la machine avant de procéder à son entretien.
7. Le transport doit être effectué avec précaution en considération du poids élevé des parties dans lesquelles la machine peut être décomposée.
8. Toujours utiliser la machine dans des endroits bien ventilés.
9. La poudre de ponçage doit toujours être placée correctement.
10. Employer les disques abrasifs fournis avec l'appareil ou du modèle spécifié dans le manuel d'instructions.
11. Mettre en route la ponceuse uniquement avec les disques abrasifs correctement montés et arrêter le moteur au cas où ceux-ci ne seraient plus dans des conditions optimales de travail.

INDICATIONS RELATIVES A LA MACHINE

USAGES NON CONSENTIS

Attention: Risque de blessures corporelles ou de dommages matériels en cas d'utilisation de la machine pour déplacer d'autres objets ou pour se déplacer en pente. Ne pas se mettre à cheval la machine lorsqu'elle est en mouvement.

Attention: Ne pas laisser la machine arrêtée dans un point alors que le disque est au contact de la surface sous risque d'endommager gravement la surface travaillée. Pour éviter d'endommager la surface, s'approcher délicatement de la ligne de découpe. Ne pas s'arrêter lorsqu'on abaisse ou on lève le rouleau, mais toujours se déplacer à une vitesse constante.

DESCRIPTION POUR LA MISE EN ROUTE ET L'ARRET DE LA MACHINE

Pour mettre la machine en marche, suivre les indications ci-dessous:

1. Se familiariser avec la machine et lire toutes les instructions concernant les dangers, les avertissements et les attentions. S'assurer que tous les opérateurs ont bien lu ce manuel.
2. S'assurer que le manche est en position verticale par rapport à l'embase du moteur.
3. Incliner l'embase moteur en faisant pression sur les roues (fig. 7).
4. Insérer le disque menant avec son abrasif en l'emboîtant dans le siège correspondant du réducteur. (10-11fig. 9)



Avvertimento: Employer exclusivement les disques abrasifs indiqués dans le présent manuel.

1. Ramener la machine en position verticale en appuyant le disque menant sur la surface à travailler.
2. Localiser l'alimentation électrique. La prise doit être compatible avec la fiche. Pour éviter tout danger électrique, la prise doit être mise à terre et protégée par un fusible (20 A).
3. Brancher la fiche dans la prise.
4. Garder le câble hors du parcours de la machine.

MISE EN ROUTE:

1. Lever avec les mains le levier de décrochage (10 fig. 6), tourner le manche vers l'extérieur en relâchant ensuite le levier.
2. Continuer à tourner le manche jusqu'à son blocage automatique avec le cran dans la première position intermédiaire.
3. Au cas où la position du manche serait haute pour l'opérateur, répéter l'opération précédente pour amener le manche jusqu'au blocage dans la seconde position de travail disponible.
4. En tenant solidement la poignée, appuyer sur le bouton de validation situé à l'extrémité supérieure du manche (12 fig. 6).
5. Conserver la pression sur le bouton de validation.
6. Mettre en route la machine en appuyant sur les leviers interrupteurs, (11 fig. 6) en actionnant indifféremment le levier de la poignée droite ou le levier de la poignée gauche.
7. Relâcher le bouton de validation.

ARRET:

1. Relâcher les leviers interrupteurs (11 fig. 6)
2. Ramener le manche en position verticale, en soulevant des deux mains le levier de décrochage (10 fig. 6)

Important: En hiver, avec des températures très basses, si le premier démarrage est difficile, retirer le disque menant et faire tourner le moteur à vide pendant quelques minutes. Remettre ensuite le disque menant et répéter les opérations de mise en route décrites ci-dessus.

MOTEUR BRUSHLESS: Avant la procédure de démarrage, sélectionner grâce à l'aide de la poignée spéciale située sur la boîte électrique, la vitesse de rotation appropriée au type d'abrasif utilisé et à la surface de travail.

Avvertimento: Cette machine monte un dispositif de sécurité. En cas de panne de courant durant le travail, le dispositif se déclenche automatiquement en empêchant la mise en route accidentelle de la machine lors du rétablissement de la tension. Pour reprendre le travail, répéter les opérations de mise en route décrites ci-dessus.

PROCEDURES DE REGLAGE DE LA MACHINE

MARCHE A SUIVRE POUR LE CENTRAGE DU DISQUE MENANT ABRASIVE

Au démarrage du moteur le disque menant se centre et se bloque automatiquement.

MARCHE A SUIVRE POUR LE CENTRAGE DU DISQUE ABRASIF

Le disque abrasif doit être centré manuellement sur le disque menant.

Avvertimento: Le disque abrasif se trouve dans la position correcte lorsqu'on ne ressent



aucun mouvement oscillatoire excentrique dans l'embase du moteur.

REGLAGE DE LA DIRECTION DE PONÇAGE

Pour varier la direction de la machine sur le sol suivre la marche ci-dessous:

1. Soulever le manche pour orienter la machine vers la droite.
2. Baisser le manche pour orienter la machine vers la gauche.
3. Equilibrer le manche pour conserver la machine dans la position désirée.
4. Pousser en avant la machine pour la faire avancer.
5. Tirer la machine vers soi pour la faire reculer.

REGLAGE DE LA HAUTEUR DES POIGNEES

Avertissement: Lorsque la machine est en fonction, ne pas modifier la position de la hauteur du manche. Cette opération compromet la stabilité de la machine.

REGLAGE DU NOMBRE DE TOURS POUR LE MOTEUR BRUSHLESS

Avertissement: Programmer la valeur désirée avant de mettre en route la procédure de démarrage.

Tourner le sélecteur dans la position la plus adaptée correspondant à l'application requise selon l'échelle indiquée sur l'autocollant en correspondance du sélecteur.

Le sélecteur a 9 positions disponibles (numérotées de 1 à 9) et le nombre de tours correspondant varie d'un minimum de 80-100 rpm (position 1) à 450-500 rpm (position 9). Ces valeurs minima et maxima ont une certaine variabilité pour tenir compte des divers accessoires dont la machine peut être équipée.

MAINTENANCE

La machine ne prévoit pas d'opérations de maintenance à la charge de l'utilisateur. Pour toute exigence de réglage, de pièces de rechange ou d'accessoires, s'adresser à un service après-vente agréé ou directement au siège de Cinisello Balsamo, Via Cajkovskij 14.

PIECES DE RECHANGE

Il est impératif de toujours monter des pièces de rechange d'origine K&T.

La garantie et les responsabilités conséquentes ne sont pas acceptées en cas d'utilisation de pièces de rechange non d'origine K&T et de réparations ou de réglages effectués par des personnels non autorisés.

SITUATIONS D'URGENCE (destiné à l'utilisateur)

DEFAUTS	CAUSES	REMEDES
Coupage insuffisant	Abrasif usé ou non adapté	remplacer l'abrasif
Vitesse moteur insuffisante	Tension insuffisante due à: longueur excessive ou section inadaptée des câbles branchements précaires condensateur défectueux moteur défectueux	utiliser des câbles ayant une section et une longueur adéquates prévoir les branchements adéquats contacter un distributeur K&T autorisé contacter un distributeur K&T autorisé
Le moteur ne démarre pas	Bouton validation ou touche de mise en route défectueux. Condensateur défectueux.	contacter un distributeur K&T autorisé contacter un distributeur K&T



	Tension insuffisante à cause de branchements précaires. Moteur défectueux manque de tension d'alimentation	autorisé contacter un distributeur K&T autorisé contrôler l'alimentation et les connexions
Aspiration insuffisante des poudres	Sac à poudre en papier plein à plus de 2/3 Tube d'aspiration bouché. Filtre en tissu encrassé.	remplacer le sac en papier nettoyer le tube d'aspiration nettoyer le filtre

INHALT

LAGERUNG	32
TRANSPORT UND UMLEGEN DER MASCHINE	32
TRANSPORT DURCH EINE PERSON	32
TRANSPORT DURCH ZWEI PERSONEN	32
INBETRIEBNAHME	32
HINWEISE ZUM STROMANSCHLUSS	32
KABEL, VERLÄNGERUNGSKABEL UND STECKDOSEN	33
MONTAGEANLEITUNG NACH DEM TRANSPORT	33
HINWEISE ZUM ENTFERNEN VON WÄHREND DER BEARBEITUNG ENTSTEHENDEM SCHLEIFSTAUB	34
HINWEISE ZUR PERSONENSCHUTZNAHME	34
INDIVIDUELLE SCHUTZMITTEL	34
BEACHTEN DER SCHUTZVORRICHTUNGEN UND DER GEFAHRENSIGNALE	34
HINWEISE ZUR KORREKTEN BEDIENUNG DER MASCHINE	35
SICH AUF DIE MASCHINE BEZIEHENDE ANGABEN	36
UNSACHGEMÄESSE ANWENDUNG	36
BESCHREIBUNG DER INBETRIEBNAHME UND DER ABSTELLUNG DER MASCHINE	36
PROZEDUR ZUM EINSTELLEN DER MASCHINE	37
PROZEDUR ZUM ZENTRIEREN DER SCHLEIFSCHEIBE	37
EINSTELLEN DER SCHLEIFRICHTUNG	37
EINSTELLEN DER GRIFFHÖHE	37
WARTUNG	37
ERSATZTEILE	37
FEHLERSUCHE (für den Anwender)	38



LAGERUNG

Es wird empfohlen, die Maschine in der Originalverpackung zu lagern, die aus zwei Teilen für das Motorgehäuse und den Stiel besteht.

Wird die Maschine aus der Originalverpackung genommen und längere Zeit nicht benutzt, müssen die Räder vom Boden angehoben werden um sich nicht zu verformen. Hierzu zwei mindestens 30 cm hohe Stützen verwenden und die Maschine vorsichtig mit dem Sockel darauf abstellen.

Um Schäden zu vermeiden, die Maschine an einem trockenen Ort aufbewahren.

Lagertemperatur zwischen -20 °C und 50 °C.

TRANSPORT UND UMLEGEN DER MASCHINE

WARNUNG: Aufgrund des hohen Maschinengewichts vor dem Transport den Stiel und eventuelles Zubehör entfernen. Die Maschine nicht alleine anheben.

TRANSPORT DURCH EINE PERSON

Für einen einfacheren Transport ist die Maschine in zwei Teile zerlegbar:

- Stiel (Abb.2)
- Motorgehäuse (Abb.3)

Folgendermaßen vorgehen:

1. Sicherstellen, dass das Stromkabel (16 Abb.8) vom Stromnetz und von der Maschine getrennt ist.
2. An der Unterseite der festen Dose des Stiels das Netzkabel vom Motorkabel trennen (den Sicherheitsmechanismus lösen und den Stecker herausziehen) (6 Abb.3).
3. Den Stiel in senkrechter Stellung festhalten und den Zentrierstift am Sockel entfernen (2-3 Abb. 2).
4. Das Handrad gegen den Uhrzeigersinn drehen (4 Abb. 2), der Zentrierstift (3 Abb. 2) wird zu zwei drittel aus dem Sitz geschoben; den Stift vollständig herausnehmen.
5. Den Stiel vom Motorsockel (1 Abb. 1) ziehen und den Zentrierstift wieder in die Stieltrommel stecken (7 Abb. 4).
6. Den Motorsockel an den Griffen auf der Oberseite anheben (8 Abb. 5).

TRANSPORT DURCH ZWEI PERSONEN

Um die Maschine durch zwei Personen zu transportieren, folgendermaßen vorgehen:

1. Sicherstellen, dass das Stromkabel (16 Abb.8) vom Stromnetz und von der Maschine getrennt ist.



2. Der erste Bediener positioniert sich rechts von der Maschine und hält den rechten Griff am Stiel (9 Abb. 6) und den rechten Griff an dem Sockel fest (8 Abb.5).
3. Der zweite Bediener positioniert sich links von der Maschine und hält den linken Griff am Stiel (9 Abb. 6) und den linken Griff an dem Sockel fest (8 Abb.5).
4. Beide heben die Maschine gleichzeitig an.

INBETRIEBNAHME HINWEISE ZUM STROMANSCHLUSS

VORSICHT: Diese Maschine funktioniert nur mit der auf dem Typenschild angegebenen Spannung und Frequenz.
Bevor das Netzkabel an den Strom angeschlossen wird, dass die vorhandene Spannung und Frequenz korrekt sind.

GEFAHR: Wurde die Maschine Wasser oder Regen ausgesetzt besteht Lebensgefahr durch Stromschlag. Die Maschine an trockenen Orten einsetzen und aufbewahren.

GEFAHR: Wurde die Maschine nicht korrekt an das Stromnetz angeschlossen besteht Lebensgefahr durch Stromschlag.
Um möglichen Stromschlag zu vermeiden, immer eine dreipolige Stromanlage mit Erdung verwenden.
Für höchsten Schutz gegen Stromschlag einen Stromkreis mit Fehlerstromschutzschalter verwenden.

GEFAHR: Wenn der Erdungsstecker manipuliert wird besteht Lebensgefahr durch Stromschlag.
Den Erdungsstecker nicht abschneiden, entfernen oder beschädigen.
Nicht versuchen einen Dreipolstecker in eine ungeeignete Dose zu stecken.
Stimmt der Stecker nicht mit der Dose überein, einen berechtigten Elektriker verständigen.

GEFAHR: Wird die Maschine mit einem beschädigten Kabel oder Stecker verwendet, besteht Lebensgefahr durch Stromschlag.
Sind die Kabel oder Stecker verschlissen oder beschädigt, müssen sie durch den Hersteller oder den K&T Kundendienst, bzw. durch einen Fachmann ersetzt werden um Risiken jeglicher Art zu vermeiden.

KABEL, VERLÄNGERUNGEN UND STECKER

Nur geeignete Dreipolkabel mit Erdung verwenden. Die empfohlene Maximallänge des Kabels beträgt 10 m; bei Längen über 10 m sind Kabel mit größerem Querschnitt zu verwenden.

GEFAHR: Wird die Maschine mit zu dünnen und/oder zu langen Kabeln verwendet, können Personen- und/oder Sachschäden auftreten.

MASCHINE MIT EINPHASENMOTOR 230 V \approx 50/60Hz

In Europa müssen HAR-genehmigte Kabel (**HO5VV-3x2,5 mm²**) und Stecker (2P+T 16A 200÷250V) verwendet werden.

Für außereuropäische Versionen beim K&T-Vertragshändler anfragen

INBETRIEBNAHME

HINWEISE ZUM ZUSAMMENBAU NACH DEM TRANSPORT

Nach dem Transport die Maschine folgendermaßen montieren:

1. Den Zentrierstift (3 Abb. 2) durch Drehen des Handrads (4 Abb. 2) gegen den Uhrzeigersinn von der Stieltrommel (7 Abb. 4) entfernen.
2. Das Ende des Stiels senkrecht zwischen die beiden Backen am Motorsockel (Abb. 4) bis zur Zentriermarkierung (Abb. 4) einsetzen.



3. Den Zentrierstift an der Markierung der beiden Backen einsetzen und das Handrad im Uhrzeigersinn bis zum Anschlag drehen.
4. Den Stecker des Motorkabels einstecken und mit dem Sicherheitsmechanismus sperren (6 Abb. 3).

VORSICHT: Der Anschlusskasten muss zur Maschinenrückseite weisen.
Den Stiel senkrecht zum Motorsockel halten, damit der Mikroschalter (5 Abb. 3) am Sockel eingeschaltet ist.
Der Zentrierstift muss vollständig eingesetzt sein, um während des Betriebs eine perfekte Kontrolle über die Maschine zu garantieren.

GEFAHR: Der Gebrauch einer unvollständig montierten Maschine kann zu Personen- und/oder Sachschäden führen.
Keine unvollständig montierte Maschine verwenden.
Alle verschließbaren Elemente geschlossen halten.

Die Einstellungen der Maschine folgendermaßen einbehalten.

3. Den Stiel in senkrechter Position halten.
4. Das Netzkabel an Maschine und Stromnetz schließen.

HINWEISE ZUM ENTFERNEN VON WÄHREND DER BEARBEITUNG ENTSTEHENDEM SCHLEIFSTAUB

GEFAHR: Während der Arbeit auf Holzfußböden kann der Schleifstaub sich spontan entzünden und Verletzungen oder Schäden verursachen.
Der bei Anwendung der Absaugoption entstehende Schleifstaub wird in einem angemessen plaziertem Eimer oder Papierbeutel gesammelt.
Schleifstaub immer in Metallbehälter außerhalb von geschlossenen Räumen entsorgen.

GEFAHR: Schleifstaub kann sich spontan entzünden und Verletzungen oder Schäden verursachen.
Den Behälter ausleeren, wenn der zu 1/3 gefüllt ist.
Den Schleifstaub-Papierbeutel nach jedem Gebrauch der Maschine austauschen.
Den Schleifstaub-Papierbeutel niemals unbeaufsichtigt lassen.
Den Beutelinhalt niemals in offenes Feuer geben.
Die Beutel nicht wiederverwenden, sondern durch einen neuen austauschen.

HINWEISE ZUM SCHUTZ DES BEDIENERS

INDIVIDUELLE SCHUTZMITTEL

WARNUNG: Bei Betrieb des Schleifgeräts kann Schleifstaub in die Atemluft geraten und darf nicht geatmet werden. Daher ist bei Schleifarbeiten immer eine Schutzmaske zu tragen.

WARNUNG: Bei Betrieb des Geräts können Augen und/oder Körperteile verletzt werden, wenn keine entsprechende Schutzkleidung getragen wird. Daher sind bei Schleifarbeiten immer eine Schutzbrille, Schutzkleidung und Maske zu tragen.

BEACHTEN DER SCHUTZVORRICHTUNGEN UND GEFAHRENSIGNALE

GEFAHR: Bei Betrieb eines nicht vollständig montierten Geräts besteht Gefahr für Personen und/oder Gegenstände. Nur ein komplett montiertes Gerät verwenden.
Alle verschließbaren Komponenten geschlossen halten. Die Einstellung des Geräts entsprechend den Vorgaben beibehalten.

GEFAHR: Bei Betrieb des Geräts ohne Schutzvorrichtungen oder Abschirmungen besteht Verletzungsgefahr. Daher immer prüfen, dass alle Schutzvorrichtungen oder Abschirmungen montiert und gut befestigt wurden.



- GEFAHR:** Beim Schleifen von Holzböden kann eine explosionsgefährdete Atmosphäre entstehen. Daher dürfen bei Betrieb des Geräts keine Zigaretten, Pfeifen, Feuerzeuge, Pilotflammen oder andere Feuerquellen entzündet werden. Feuerquellen sind vollständig aus dem Arbeitsbereich fernzuhalten.
- GEFAHR:** Schlecht gelüftete Arbeitsbereiche stellen Explosionsgefahr dar, wenn brennbare Substanzen, wie Verdüner, Lösungsmittel, Alkohol, Kraftstoff, Lacke, Holzstaub oder anderes brennbares Material in der Luft vorhanden sind. Die Bodenschleifgeräte können die Entzündung von brennbaren Materialien oder Dämpfen verursachen. Aufmerksam die Herstellerangaben von verwendeten chemischen Produkten auf ihre Feuergefahr durchlesen. Den Arbeitsbereich gut lüften.
- GEFAHR:** Der Kontakt mit Nägeln beim Schleifen kann zu Explosion oder Feuer führen. Vor der Oberflächenbearbeitung sämtliche Nägel tief einschlagen.
- GEFAHR:** Löst die Sicherung wiederholt aus, oder ist sie zu schwach ausgelegt, besteht Lebensgefahr durch Stromschlag. Stromnetz, Sicherungen und Schutzschaltkreis durch einen Elektriker prüfen lassen.
- GEFAHR:** Bei Wartung und/oder Reparaturen an einem an das Stromnetz angeschlossenen Gerät besteht Lebensgefahr durch Stromschlag. Vor Wartungs- und/oder Reparaturarbeiten stets das Gerät vom Netz trennen.
- GEFAHR:** Bei Nutzung des Geräts mit einem nicht geerdeten Stromnetz besteht Lebensgefahr durch Stromschlag. Die Erdung niemals überbrücken. Bei fehlender Erdung oder Verdacht auf Fehler den Elektriker rufen.
- GEFAHR:** Bei Nutzung des Geräts mit einem beschädigten Stromkabel besteht Lebensgefahr durch Stromschlag. Das Gerät bei beschädigtem Kabel nicht benutzen. Das Gerät nicht am Kabel ziehen.
- GEFAHR:** Gerät die Schleifmaschine auf das Stromkabel besteht Lebensgefahr durch Stromschlag. Das Kabel von dem Gerät fernhalten um den Kontakt mit den Schleifelementen zu vermeiden. Das Kabel immer über der Maschine entlang führen.
- GEFAHR:** Bewegliche Geräteteile können schwere Verletzungen und/oder Schäden verursachen. Hände, Füße und Kleidung von den beweglichen Gerätekomponenten fernhalten.
- WARNUNG:** Bei Nichtbeachtung der in dieser Anleitung aufgeführten oder auf der Maschine angebrachten Hinweise besteht starke Gefahr der Verletzung und/oder Beschädigung. Sämtliche Sicherheitshinweise lesen und befolgen. Sicherstellen, dass sich alle Schildchen, Zeichen, Hinweise und Warnungen auf dem Gerät befinden. Gegebenenfalls neue Schilder beim K&T-Vertragshändler bestellen.
- VORSICHT:** Bei Wartung und Reparatur durch unbefugtes Personal besteht Gefahr der Verletzung und Beschädigung.
- VORSICHT:** Bei Lagerung in feuchter Umgebung kann das Gerät Schaden nehmen. Das Gerät in trockener Umgebung lagern.

HINWEISE ZUR KORREKTEN BEDIENUNG DER MASCHINE

Das Gerät eignet sich für die kommerzielle Nutzung, z.B. in Hotels, Schulen, Krankenhäusern, Büros, Fabriken und Geschäften.

Folgende Hinweise verdeutlichen potentielle Gefahren für den Bediener und/oder das Gerät. Diese Anleitung gründlich lesen, um mit dem Gerät vertraut zu werden und um über diese Gefahrensituationen informiert zu sein. Sämtliche Sicherheitsvorrichtungen sind auf dem Gerät zu montieren. Das Bedienungspersonal ist entsprechend über den Gerätebetrieb zu schulen. Schäden oder Fehlfunktionen des Geräts sind sofort zu melden.



1. Hände und Kleidung von beweglichen Komponenten fernhalten.
2. Bei laufendem Motor das Gerät an den Griffen festhalten.
3. Niemals das Gerät bei laufendem Motor unbeaufsichtigt lassen.
4. Das Gerät niemals mit umgedrehtem Motorsockel betreiben.
5. Das Gerät nur mit korrekt befestigtem Zubehör betreiben.
6. Vor Wartungsarbeiten an dem Gerät immer den Netzstecker aus ziehen.
7. Aufgrund des hohen Gewichts der Komponenten das Gerät vorsichtig transportieren.
8. Das Gerät nur in gut belüfteten Räumen betreiben.
9. Den Schleifstaub korrekt entsorgen.
10. Nur dem Gerät beigelegte oder in der Bedienungsanleitung angegebene Schleifscheiben verwenden.
11. Das Gerät nur mit korrekt montierten Schleifscheiben einschalten und den Motor abschalten, falls die Arbeitsbedingungen nicht optimal sind.

HINWEISE ZUR MASCHINE

UNSACHGEMÄSSE ANWENDUNG

VORSICHT: Es besteht Gefahr für Verletzung oder Schäden durch Verschieben anderer Gegenstände mit dem Gerät oder bei Bodenreinigung. Sich nicht auf die laufende Maschine setzen.

VORSICHT: Die zu bearbeitende Oberfläche kann stark beschädigt werden, wenn das Gerät bei Scheibe mit Bodenkontakt stehen gelassen wird. Um Schäden zu vermeiden, vorsichtig dem Schleifpunkt nähern. Sich immer bei gleichbleibender Geschwindigkeit bewegen.

INBETRIEBNAHME UND ABSCHALTEN DER MASCHINE

Das Gerät wird folgendermaßen gestartet:

1. Alle Gefahrenhinweise und Warnungen lesen, um mit dem Gerät vertraut zu werden. Sicherstellen, dass alle Bediener diese Anleitung gelesen haben.
2. Sicherstellen, dass der Stiel in senkrechter Stellung zum Motorsockel steht.
3. Den Motorsockel auf den Rädern kippen (Abb. 7).
4. Die Antriebsscheibe mit Schleifscheibe in die Untersetzung einsetzen (10-11 Abb. 9).

WARNUNG: Nur in dieser Anleitung angegebene Schleifscheiben verwenden

1. Die Maschine mit der Schleifscheibe wieder senkrecht auf den zu bearbeitenden Boden stellen.
2. Die Steckdose suchen. Die Steckdose muss mit dem Stecker kompatibel sein. Um Gefahren durch Strom zu vermeiden, muss die Steckdose geerdet und mit einer Sicherung (20A) versehen sein.
3. Den Stecker in die Dose stecken.
4. Das Kabel vom Arbeitsbereich der Maschine fernhalten.

START:

1. Mit beiden Händen den Ausrasthebel (10 Abb. 6) anheben, den Stiel nach unten verstellen und den Hebel loslassen.
2. Den Stiel weiter nach unten verstellen bis er automatisch in der ersten Position einrastet.
3. Falls die Stielposition für den Bediener zu hoch ist, den Schritt wiederholen und den Stiel in der zweiten Arbeitsposition einrasten lassen.
4. Den Stiel gut festhalten und die Freigabetaste auf der Oberseite des Griffs drücken (12 Abb. 6).
5. Die Freigabetaste gedrückt halten.
6. Die Maschine durch Ziehen des linken oder rechten Hebelschalter starten (11 Abb. 6).
7. Die Freigabetaste loslassen.

STOP:



1. Den Hebelschalter loslassen (11 Abb.6)
2. Den Stiel durch Anheben des Ausrasthebels mit beiden Händen wieder in senkrechte Position bringen (10 Abb. 6).

WICHTIG: Falls bei sehr niedrigen Temperaturen (Winter) der erste Start Schwierigkeiten bereitet, die Antriebsscheibe entfernen und den Motor einige Minuten frei laufen lassen. Anschließend die Scheibe wieder montieren und den oben aufgeführten Startvorgang wiederholen.

BRUSHLESS-MOTOR: Vor Inbetriebnahme die Drehgeschwindigkeit, die für das benutzte Schleifmittel und die zu bearbeitende Arbeitsfläche geeignet ist, durch Bedienung des Hebels auf dem Schaltkasten entsprechend einstellen.

WARNUNG: Diese Geräte sind mit einer Sicherheitsvorrichtung ausgestattet. Falls während des Betriebs der Strom ausfällt, schaltet die Vorrichtung automatisch die Verbindung ab, um bei Rückkehr der Stromversorgung ein versehentliches Einschalten der Maschine zu verhindern. Um den Betrieb wieder aufzunehmen, sind erneut die oben beschriebenen Schritte zur Inbetriebnahme zu befolgen.

EINSTELLEN DER MASCHINE

ZENTRIEREN DER ANTRIEBSSCHEIBE

Bei Start des Motors wird die Antriebsscheibe automatisch zentriert und blockiert.

ZENTRIEREN DER SCHLEIFSCHEIBE

Die Schleifscheibe muss von Hand auf der Antriebsscheibe zentriert werden:

HINWEIS: Die Schleifscheibe befindet sich in der korrekten Position, wenn in dem Motorsockel keine Unwucht spürbar ist.

EINSTELLEN DER SCHLEIFRICHTUNG

Zur Veränderung der Maschinenrichtung zum Boden folgendermaßen vorgehen:

- f) Den Stiel anheben um die Maschine nach rechts zu führen.
- g) Den Stiel absenken um die Maschine nach links zu führen.
- h) Den Stiel im Gleichgewicht halten um die gewünschte Position aufrecht zu halten.
- i) Nach vorne schieben, um die Maschine nach vorne zu bewegen.
- j) Nach hinten ziehen, um die Maschine nach hinten zu bewegen.

EINSTELLEN DER STIELHÖHE

WARNUNG: Nicht bei laufender Maschine die Höhe des Stiels verstellen, da hierdurch die Stabilität der Maschine beeinträchtigt werden kann.

EINSTELLEN DER DREHZAHL BEIM BRUSHLESS-MOTOR

WARNUNG: Den gewünschten Wert vor Inbetriebnahme einstellen. Den Schalter auf die für die Anwendung am besten geeignete Position stellen, siehe das am Schalter befindliche Schild. Der Schalter besitzt 9 Positionen (von 1 bis 9) und die jeweilige Drehzahl variiert in gleichmäßigen Abstufungen von 80-100 U/min (Position 1) bis 450-500 U/min (Position 9). Die Mindest- und Höchstwerte besitzen einen gewissen Spielraum, um das verschiedene Zubehör der Maschine zu berücksichtigen.

WARTUNG



Das Gerät ist für den Anwender wartungsfrei. Für Reparaturen, Ersatzteile oder Zubehör sich an einen Kundendienst oder direkt an das Werk in Cinisello Balsamo, Via Cajkovskij 14 wenden.

ERSATZTEILE

Ausschließlich Originalersatzteile von K&T verwenden. Bei Verwendung von nicht originalen Ersatzteilen und Einstellungen oder Reparaturen durch nicht autorisiertes Personal entfallen jegliche Garantiesprüche und somit auch die Haftung.

FEHLERSUCHE (für den Anwender)

FEHLER	URSACHE	BEHEBUNG
schlechter Schnitt	Schleifmittel verschlissen oder ungeeignet	Schleifmittel ersetzen
Motorgeschwindigkeit zu niedrig	Ungenügende Spannung aufgrund: zu langem oder zu dünnem Kabel schlechte Anschlüsse Kondensator defekt Motor defekt	in Länge und Querschnitt angemessene Kabel verwenden angemessene Anschlüsse verwenden K&T-Händler benachrichtigen K&T-Händler benachrichtigen
Motor startet nicht	Freigabe- oder Starttaste defekt Kondensator defekt Spannung aufgrund schlechter Anschlüsse unzureichend Motor defekt, keine Stromversorgung	K&T-Händler benachrichtigen K&T-Händler benachrichtigen K&T-Händler benachrichtigen Stromversorgung und Anschlüsse prüfen
Staubabsaugung ungenügend	Staubbeutel über 1/3 gefüllt Absaugschlauch verstopft Stofffilter verstopft	Papierbeuten austauschen Absaugschlauch reinigen Filter reinigen



DICHIARAZIONE DI CONFORMITA'

DICHIARAZIONE DI CONFORMITA' CE
73/23/CEE, 89/392/CEE, 91/368/CEE
89/336/CEE, 92/31/CEE, 93/44/CEE
93/68/CEE, 98/37/CEE

Noi

KUNZLE & TASIN S.P.A.
Sede legale: Via C. Freguglia 4
20122 Milano - Italia

dichiaro sotto la nostra responsabilità che il prodotto

MONOSPAZZOLA RT

a cui questa dichiarazione si riferisce, è in conformità con i seguenti standards o altro documento normativo:

- Sicurezza del macchinario – Concetti di base, principi generali per la progettazione Terminologia di base, metodologia EN 292 Parte 1 (1991)
- Sicurezza del macchinario – Concetti di base, principi generali per la progettazione Principi tecnici e specifiche EN 292 Parte 2 (1991)
- Sicurezza del macchinario – Equipaggiamento elettrico delle macchine Parte 1: Regole generali EN 60204-1 (1997)
- Sicurezza degli apparecchi d'uso domestico e similare – Regole generali EN 60 335-1 (1994) + A12, A13, A14
- Sicurezza degli apparecchi d'uso domestico e similare Parte 2-10: Norme particolari per apparecchi per il trattamento dei pavimenti e per gli strofini- pavimenti per pavimenti bagnati – EN 60 335-2-10 (1998)
- Norme particolari per apparecchi per il trattamento dei pavimenti e per la pulizia dei pavimenti per uso industriale e collettivo – EN 60 335-2-67 (1998)
- Compatibilità elettromagnetica (EMC)
- Limiti e metodi di misura delle caratteristiche di radio-disturbo degli apparecchi elettrodomestici e similari a motore o termici, degli utensili elettrici ed apparati elettrici similari - EN 55014-1 (1993) + A1, A2
- Parte 3: Limiti. - Sezione 2: Limiti per le emissioni di corrente armonica (apparecchiature con corrente d'ingresso ≤ 16 A per fase) - EN 61000-3-2 (1995) + A12, A1, A2, A14
- Parte 3: Limiti. - Sezione 3: Limite di fluttuazioni di tensione e flicker in sistemi di alimentazione a bassa-tensione per apparecchiatura con corrente nominale ≤ 16 A. EN 61000-3-3 (1994)
- Compatibilità elettromagnetica – Requisiti d'immunità per apparecchi d'uso domestico, utensili ed apparati similari – Standard di famiglia di prodotto - EN 55014-1 (1993)
- Standard generale di emissione – Residenziale, commerciale ed industria leggera - EN 55014-2 (1993)

DECLARATION OF CONFORMITY

EC DECLARATION OF CONFORMITY
73/23/CEE, 89/392/CEE, 89/336/CEE
91/368/CEE, 92/31/CEE, 93/44/CEE
93/68/CEE, 98/37/CEE

We

KUNZLE & TASIN S.P.A.
Accounting office: Via C. Freguglia 4
20122 Milano - Italy

declare under our responsibility that the product

SINGLE-BRUSH MACHINE RT

to which this declaration relates is in conformity with the following standards or other normative document(s):

- Safety of machinery - Basic concepts, general principles for design Basic terminology, methodology EN 292 Part 1 (1991)
- Safety of machinery - Basic concepts, general principles for design Technical principles and specification EN 292 Part 2 (1991)
- Safety of machinery - Electrical equipment of machines Part 1 : General requirements EN 60204-1 (1997)
- Safety of household and similar electrical appliances – General requirements EN 60 335-1 (1994) + A12, A13, A14
- Safety of household and similar electrical appliances - Part 2-10: Particular requirements for floor treatment machines and wet scrubbing machines EN 60 335-2-10 (1998)
- Particular requirement for floor treatment and floor cleaning machine for industrial and commercial use – EN 60 335-2-67 (1998)
- Electromagnetic compatibility (EMC)
- Limits and methods of measurements of radio disturbance characteristics of electrical motor-operated and thermal appliances for households and similar purposes, electric tools and similar electric apparatus - EN 55014-1 (1993) + A1, A2
- Part 3: Limits. - Section 2: Limits for harmonic current emissions (equipment input current ≤ 16 A per phase) - EN 61000-3-2 (1995) + A12, A1, A2, A14
- Part 3: Limits. - Section 3: Limitation of voltage fluctuations and flicker in low-voltage supply systems for equipment with rated current ≤ 16 A. EN 61000-3-3 (1994)
- Electromagnetic compatibility – Immunity requirements for household appliances tools and similar apparatus – Product family standard – EN 55014-1 – Edit. 1993
- General emission standard – Residential, commercial and light industry - EN 50014-2-Edit.1993

following the provisions of the Directives:

73/23CEE, 89/336/CEE, 89/392/CEE, 91/368/CEE, 92/31/CEE, 93/44/CEE, 93/68/CEE, 98/37/CEE.

MILANO 23.09.2004
(place and date of emission)

KUNZLE & TASIN S.p.A
(signature)



DECLARATION DE CONFORMITE

DECLARATION DE CONFORMITE CE
73/23/CEE, 89/392/CEE, 91/368/CEE
89/336/CEE, 92/31/CEE, 93/44/CEE
93/68/CEE, 98/37/CEE

Nous

KUNZLE & TASIN S.P.A.
Siège légal: Via C. Freguglia, 4
20122 Milan - Italie

déclarons sous notre responsabilité que le produit

MONOBROSSE RT

auquel la présente déclaration se réfère, est conforme aux standards ou autres réglementations suivantes:

- Sécurité de la machine – Concepts de base, principes généraux de conception Terminologie de base, méthodologie EN 292 Partie 1 (1991)
- Sécurité de la machine – Concepts de base, principes généraux de conception Principes et spécifications techniques EN 292 Partie 2 (1991)
- Sécurité de la machine – Equipement électrique des machines Partie 1 : Règles générales EN 60204 – 1 (1997)
- Sécurité des appareils électroménagers et similaires – Règles générales EN 60 335-1 (1994) + A12, A13, A14
- Sécurité des appareils électroménagers et similaires Partie 2-10: Normes particulières pour les machines de traitement des sols et de nettoyage des sols pour sols mouillés – EN 60 335-2-10 (1998)
- Normes particulières pour les machines de traitement des sols et de nettoyage des sols pour un usage industriel et collectif – EN 60 335-2-67 (1998)
- Compatibilité électromagnétique (EMC)
- Limites et méthodes de mesure des caractéristiques parasites radio des appareils électroménagers et similaires à moteur ou thermiques, des ustensiles électriques et des appareils électriques similaires - EN 55014-1 (1993) + A1, A2
- Partie 3: Limites. – Section 2: Limites pour les émissions de courant harmonique (appareils avec courant d'entrée ≤ 16 A par phase) – EN 61000-3-2 (1995) + A12, A1, A2, A14
- Partie 3: Limites – Section 3: Limite de fluctuation de tension et flicker dans des systèmes d'alimentation à basse tension pour des appareils avec un courant nominal ≥ 16 A. EN 61000-3-3 (1994)
- Compatibilité électromagnétique – Critères d'immunité pour les appareils d'usage ménager, ustensiles et appareils similaires – Standard de famille de produit - EN 55014-1 (1993)
- Standard général des émissions – Résidentiel, commercial et industrie légère - EN 55014-2 (1993)

KONFORMITÄTSERKLÄRUNG

EG-KONFORMITÄTSERKLÄRUNG
73/23/EWG, 89/392/EWG, 91/368/EWG
89/336/EWG, 92/31/EWG, 93/44/EWG
93/68/EWG, 98/37/EWG

Wir

KÜNZLE & TASIN S.P.A.
Hauptsitz: Via C. Freguglia, 4
20122 Mailand - Italien

bescheinigen unter eigener Verantwortung, dass das Produkt

MONOBÜRSTE RT

auf das sich die Bescheinigung bezieht, den folgenden Standards oder Normen entspricht:

- Sicherheit von Maschinen - Grundbegriffe, allgemeine Gestaltungsleitsätze - Grundsätzliche Terminologie, Methodologie EN 292 Teil 1 (1991)
- Sicherheit von Maschinen - Grundbegriffe, allgemeine Gestaltungsleitsätze - Technische Leitsätze und Spezifikationen EN 292 Teil 2 (1991)
- Sicherheit von Maschinen - Elektrische Ausrüstung von Maschinen Teil 1: Allgemeine Anforderungen EN 60204-1 (1997)
- Sicherheit elektrischer Geräte für den Hausgebrauch und ähnliche Zwecke Teil 1: Allgemeine Anforderungen – EN 60 335-1 (1994) + A12, A13, A14
- Sicherheit elektrischer Geräte für den Hausgebrauch und ähnliche Zwecke Teil 2-10: Besondere Anforderungen für Bodenbehandlungsmaschinen und Naßschrubmmaschinen – EN 60 335-2-10 (1998)
- Besondere Anforderungen für Bodenreinigungsmaschinen für industrielle und gewerbliche Zwecke – EN 60 335-2-67 (1998)
- Elektromagnetische Verträglichkeit (EMC)
- Grenzwerte und Meßverfahren für Funkstörungen von Geräten mit elektromotorischem Antrieb und Elektrowärmegegeräten für den Hausgebrauch und ähnliche Zwecke, Elektrowerkzeugen und ähnlichen Elektrogeräten - EN 55014-1 (1993) + A1, A2
- Teil 3: Grenzwerte; Abschnitt 2: Grenzwerte für Oberschwingungsströme (Geräte-Eingangstrom < 16 A je Leiter) - EN 61000-3-2 (1995) + A12, A1, A2, A14
- Teil 3: Grenzwerte; Abschnitt 3: Grenzwerte für Spannungsschwankungen und Flicker in Niederspannungsnetzen für Geräte mit einem Eingangstrom < 16 A je Leiter EN 61000-3-3 (1994)
- Elektromagnetische Verträglichkeit - Anforderungen an Haushaltsgeräte, Elektrowerkzeuge und ähnliche Elektrogeräte - Produktfamilienorm - EN 55014-1 (1993)
- Allgemeiner Emissionsstandard – Haushalt, Gewerbe und Kleinindustrie - EN 55014-2 (1993)



ITALIANO

Smaltimento di apparecchiature da rottamare da parte di privati nell'Unione Europea. Questo simbolo che appare sul prodotto o sulla confezione indica che il prodotto non deve essere smaltito assieme ad altri rifiuti domestici. Gli utenti devono provvedere allo smaltimento delle apparecchiature da rottamare portandole al luogo di raccolta indicato per il riciclaggio delle apparecchiature elettriche ed elettroniche. La raccolta e il riciclaggio separati dalle apparecchiature da rottamare in fase di smaltimento favoriscono la conservazione delle risorse naturali e garantiscono che tali apparecchiature vengano rottamate nel rispetto dell'ambiente e della tutela della salute. Per ulteriori informazioni sui punti di raccolta delle apparecchiature da rottamare, contattare il proprio comune di residenza, il servizio di smaltimento dei rifiuti locale o il negozio presso il quale è stato acquistato il prodotto. Per indicare che questo prodotto comporta requisiti speciali di smaltimento, è stata fissata un'etichetta sul retro del gruppo manico, inoltre essendo presente una fonte di alimentazione esterna, ne è stata fissata un'altra etichetta sul retro della scocca della macchina.

ENGLISH

Disposal of Waste Equipment by Users in Private Households in the European Union. This symbol on the product on or its packaging indicates that this product must not be disposed of with your other household waste. Instead, it is your responsibility to dispose of your waste equipment by handing it over to a designated collection point for the recycling of waste electrical and electronic equipment. The separate collection and recycling of your waste equipment at the time of disposal will help to conserve natural resources and ensure that it is recycled in a manner that protects human health and the environment. For more information about where you can drop off your waste equipment for recycling, please contact your local city office, your household waste disposal service or the shop where you purchased the product. **To indicate that this product has special disposal requirements, has attach the label to the back-side of the handle group. If an external power supply is included, attach the small label to the back of the power supply.**

DEUTSCH

Entsorgung von Ausschusselektrogeräten durch Benutzer in privaten Haushalten in der EU. Dieses Symbol auf dem Produkt oder dessen Verpackung gibt an, dass das Produkt nicht zusammen mit dem Restmüll entsorgt werden darf. Es obliegt daher Ihrer Verantwortung, das zum Verschrotten bestimmte Gerät an einer für die Entsorgung oder Wiederverwertung von Elektrogeräten aller Art entsprechenden Stelle abzugeben. Die separate Sammlung und das Recycling Ihrer zur Entsorgung bestimmten Elektrogeräte trägt zum Schutz der Umwelt bei und gewährleistet, dass sie auf eine Art und Weise recycelt werden, die keine Gefährdung für die Gesundheit des Menschen und der Umwelt darstellt. Für weitere Informationen darüber, wo Sie alte Elektrogeräte zum Recyceln abgeben können, setzen Sie sich mit den örtlichen Behörden, Wertstoffhöfen im Kontakt oder fragen Sie dort, wo Sie das Gerät erworben haben. **Um darauf hinzuweisen, dass für dieses Produkt spezielle Entsorgungsrichtlinien gelten, wurde auf der Rückseite der Griffgruppe ein Aufkleber angebracht. Außerdem, da eine externe Versorgung im Lieferumfang enthalten ist, wurde ein anderes Aufkleber an der Rückseite der Kalotte angebracht.**

FRANCAIS

Evacuation des équipements usagés par les utilisateurs dans les foyers privés au sein de l'Union européenne. La présence de ce symbole sur le produit ou sur son emballage indique que vous ne pouvez pas vous débarrasser de ce produit de la même façon que vos déchets courant. Au contraire, vous êtes responsable de l'évacuation de vos équipements usagés et à cet effet, vous êtes tenu de les remettre à un point de collecte agréé pour le recyclage des équipements électriques et électroniques usagés. Le tri, l'évacuation et le recyclage séparés de vos équipements usagés permettent de préserver les ressources naturelles et de s'assurer que ces équipements sont recyclés dans le respect de la santé humaine et de l'environnement. Pour plus d'informations sur les lieux de collecte des équipements usagés, veuillez contacter votre mairie, votre service de traitement des déchets ménagers ou le magasin où vous avez acheté le produit. **Fixes la grande étiquette à l'arrière du produit pour signaler qu'il doit être évacué selon une procédure particulière. Lorsqu'une alimentation externe est fournie, fixes la petite étiquette à l'arrière de celle-ci.**

